

Midea Easyfit V8 Series

MVi-400WV2RN1(A)

FICHE PRODUIT



Produit certifié par:



CARACTÉRISTIQUES

Modèle	MVi-400WV2RN1(A)
Puissance	14 HP
Puissance frigorifique nominale	40,0 kW
Consommation froid nominal	15,7 kW
EER	2,54
SEER	6,23
$\eta_{s,c}$	263 %
Puissance calorifique nominale	40,0 kW
Consommation chaud nominal	11,7 kW
COP	3,42
SCOP	4,00
$\eta_{s,h}$	163 %
N° unités intérieures connectables	22
Débit d'air	12.500 m ³ /h
Pression statique	35-80 Pa
Pression sonore	59 dB(A)
Puissance sonore	82 dB(A)
Alimentation	380-415 V / 3 / 50 Hz
Refrigerant charge	R-410A
Charge d'usine	7,4 kg
Plage de travail; T°C extérieure en mode froid min / max	-15 / 55 °C
Plage de travail; T°C extérieure en mode chaud min / max	-30 / 30 °C

DIMENSIONS ET POIDS

Largeur	1130 mm
Hauteur	1760 mm
Profondeur	580 mm
Poids	187 kg

NOTES :

- (1) Les données et spécifications de cette fiche sont susceptibles d'être modifiées sans préavis.
- (2) Les images de cette fiche sont données à titre indicatif et peuvent différer de la machine finale.
- (3) Conditions de capacité de refroidissement : Température intérieure 27 °C DB/19 °C WB ; Température extérieure 35 °C DB ; Longueur équivalente de la tuyauterie de réfrigérant 7,5 m avec une différence de niveau nulle ; Données calculées avec une unité intérieure de type Gainable. Conditions de capacité de chauffage : Température intérieure 20 °C DB ; Température extérieure 7 °C DB/6 °C WB ; Longueur équivalente de la tuyauterie de réfrigérant 7,5 m avec une différence de niveau nulle ; Données calculées avec une unité intérieure de type Gainable.
- (4) Le niveau de pression sonore est mesuré à une position située à 1 m en face de l'unité et à 1,3 m au-dessus du sol dans une chambre semi-anéchoïque.

DISTANCES FRIGORIFIQUES

Max. longueur autorisé		560 m
Distance max. entre extérieure et intérieure la plus éloignée	Réelle	150 m
	Équivalente	175 m
Entre le premier distributeur et l'unité intérieure la plus éloignée (consulter*)		40 m (90 m*)
Différence de hauteur	Unité extérieure en haut	50 m
	Unité extérieure en bas	40 m
Différence hauteur entre les unités intérieures		30 m

SCHÉMA CONNEXION

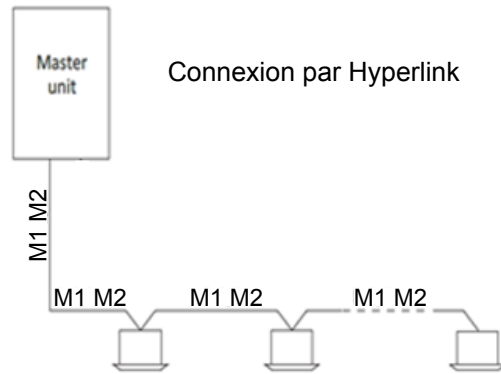
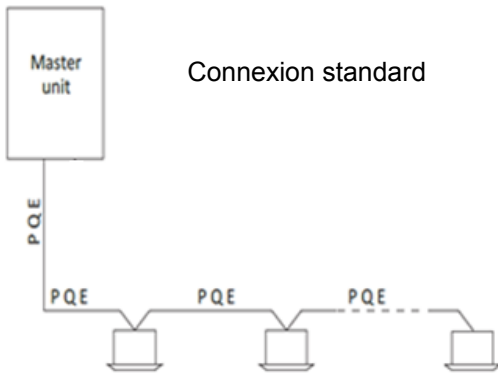

Bande de communication

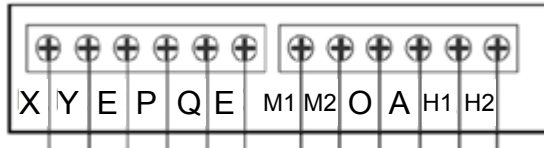

Bande d'alimentation électrique

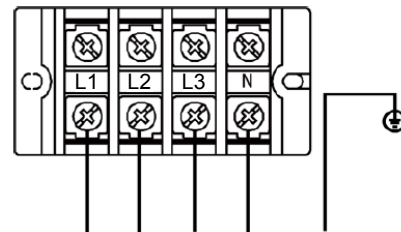

INSTALLATION

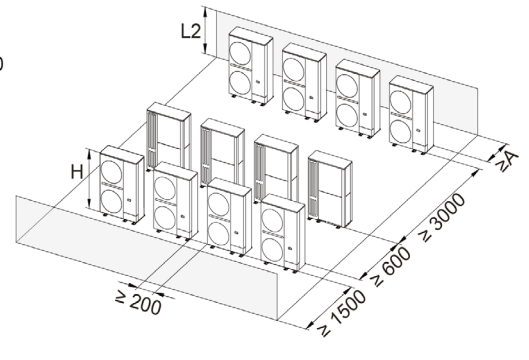
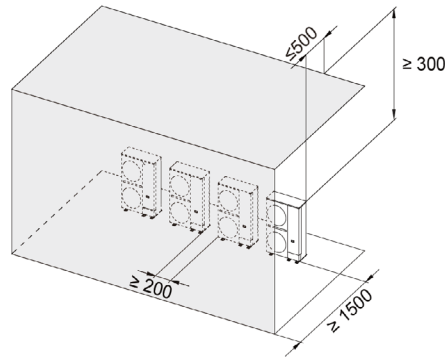
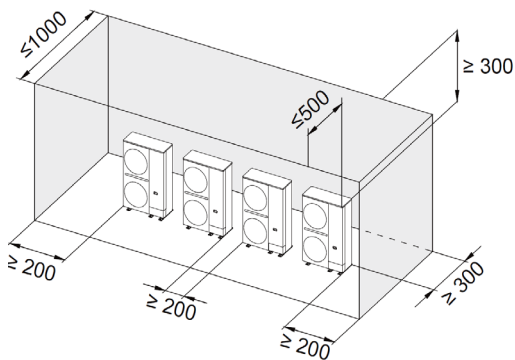

Midea Easyfit V8 Series

MVi-450WV2RN1(A)

FICHE PRODUIT



Produit certifié par:



CARACTÉRISTIQUES

Modèle	MVi-450WV2RN1(A)
Puissance	16 HP
Puissance frigorifique nominale	45,0 kW
Consommation froid nominal	16,0 kW
EER	2,82
SEER	6,15
$\eta_{s,c}$	267,8 %
Puissance calorifique nominale	45,0 kW
Consommation chaud nominal	11,2 kW
COP	3,68
SCOP	4,10
$\eta_{s,h}$	166,2 %
N° unités intérieures connectables	26
Débit d'air	18.500 m ³ /h
Pression statique	35-80 Pa
Pression sonore	60 dB(A)
Puissance sonore	86 dB(A)
Alimentation	380-415 V / 3 / 50 Hz
Refrigerant charge	R410
Charge d'usine	8 kg
Plage de travail; T°C extérieure en mode froid min / max	-15 / 55 °C
Plage de travail; T°C extérieure en mode chaud min / max	-30 / 30 °C

DIMENSIONS ET POIDS

Largeur	1250 mm
Hauteur	1760 mm
Profondeur	580 mm
Poids	214 kg

NOTES :

- (1) Les données et spécifications de cette fiche sont susceptibles d'être modifiées sans préavis.
- (2) Les images de cette fiche sont données à titre indicatif et peuvent différer de la machine finale.
- (3) Conditions de capacité de refroidissement : Température intérieure 27 °C DB/19 °C WB ; Température extérieure 35 °C DB ; Longueur équivalente de la tuyauterie de réfrigérant 7,5 m avec une différence de niveau nulle ; Données calculées avec une unité intérieure de type Gainable. Conditions de capacité de chauffage : Température intérieure 20 °C DB ; Température extérieure 7 °C DB/6 °C WB ; Longueur équivalente de la tuyauterie de réfrigérant 7,5 m avec une différence de niveau nulle ; Données calculées avec une unité intérieure de type Gainable.
- (4) Le niveau de pression sonore est mesuré à une position située à 1 m en face de l'unité et à 1,3 m au-dessus du sol dans une chambre semi-anéchoïque.

DISTANCES FRIGORIFIQUES

Max. longueur autorisé		560 m
Distance max. entre extérieure et intérieure la plus éloignée	Réelle	150 m
	Équivalente	175 m
Entre le premier distributeur et l'unité intérieure la plus éloignée (consulter*)		40 m (90 m*)
Différence de hauteur	Unité extérieure en haut	50 m
	Unité extérieure en bas	40 m
Différence hauteur entre les unités intérieures		30 m

SCHÉMA CONNEXION

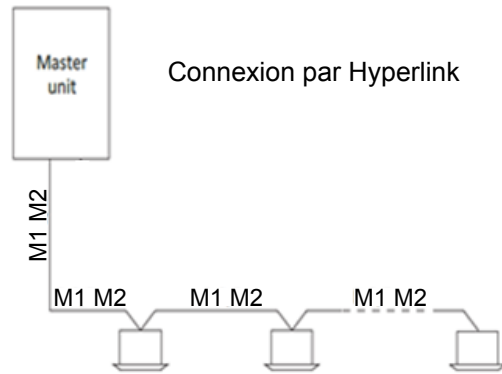
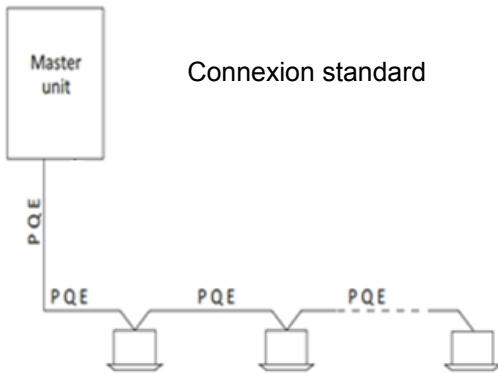

Bande de communication

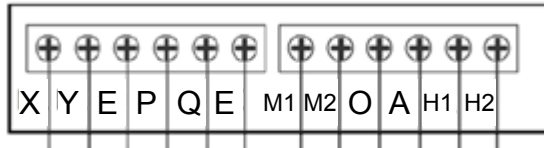

Bande d'alimentation électrique

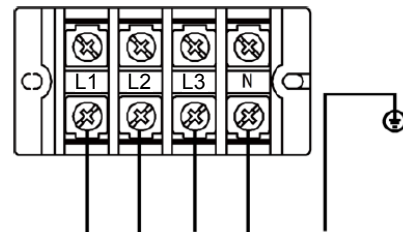

INSTALLATION

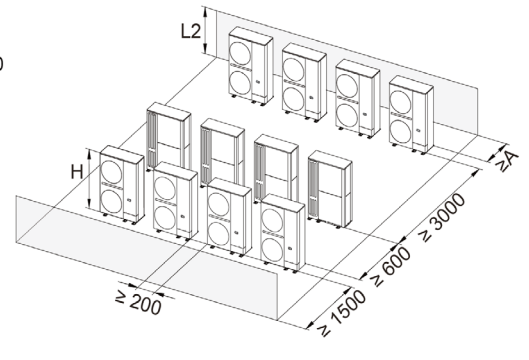
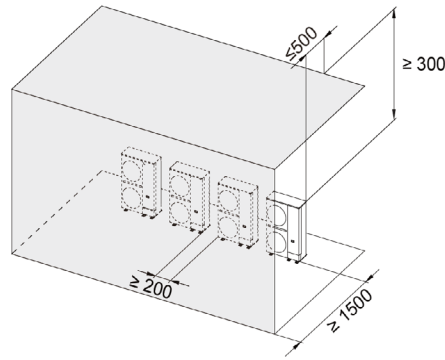
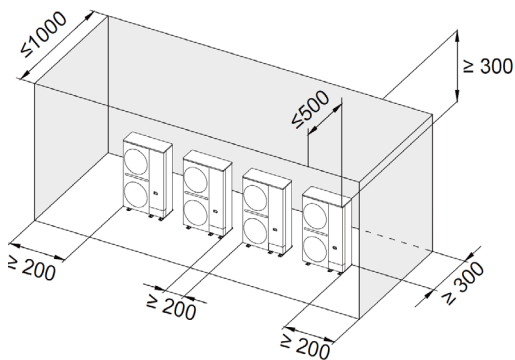

Midea Easyfit V8 Series

MVi-560WV2RN1(A)

FICHE PRODUIT



Produit certifié par:



CARACTÉRISTIQUES

Modèle	MVi-560WV2RN1(A)
Puissance	20 HP
Puissance frigorifique nominale	56.0 kW
Consommation froid nominal	22,9 kW
EER	2,45
SEER	5,95
$\eta_{s,c}$	249%
Puissance calorifique nominale	56,0 kW
Consommation chaud nominal	15,5 kW
COP	3,1
SCOP	4,07
$\eta_{s,h}$	159,8 %
N° unités intérieures connectables	33
Débit d'air	18.500 m ³ /h
Pression statique	35-120 Pa
Pression sonore	61 dB(A)
Puissance sonore	89 dB(A)
Alimentation	380-415 V / 3 / 50 Hz
Refrigerant charge	R-410A
Charge d'usine	8,5 kg
Plage de travail; T°C extérieure en mode froid min / max	-15 / 55 °C
Plage de travail; T°C extérieure en mode chaud min / max	-30 / 30 °C

DIMENSIONS ET POIDS

Largeur	1250 mm
Hauteur	1760 mm
Profondeur	580 mm
Poids	234 kg

NOTES :

- (1) Les données et spécifications de cette fiche sont susceptibles d'être modifiées sans préavis.
- (2) Les images de cette fiche sont données à titre indicatif et peuvent différer de la machine finale.
- (3) Conditions de capacité de refroidissement : Température intérieure 27 °C DB/19 °C WB ; Température extérieure 35 °C DB ; Longueur équivalente de la tuyauterie de réfrigérant 7,5 m avec une différence de niveau nulle ; Données calculées avec une unité intérieure de type Gainable. Conditions de capacité de chauffage : Température intérieure 20 °C DB ; Température extérieure 7 °C DB/6 °C WB ; Longueur équivalente de la tuyauterie de réfrigérant 7,5 m avec une différence de niveau nulle ; Données calculées avec une unité intérieure de type Gainable.
- (4) Le niveau de pression sonore est mesuré à une position située à 1 m en face de l'unité et à 1,3 m au-dessus du sol dans une chambre semi-anéchoïque.

DISTANCES FRIGORIFIQUES

Max. longueur autorisé		560 m
Distance max. entre extérieure et intérieure la plus éloignée	Réelle	150 m
	Équivalente	175 m
Entre le premier distributeur et l'unité intérieure la plus éloignée (consulter*)		40 m (90 m*)
Différence de hauteur	Unité extérieure en haut	50 m
	Unité extérieure en bas	40 m
Différence hauteur entre les unités intérieures		30 m

SCHÉMA CONNEXION

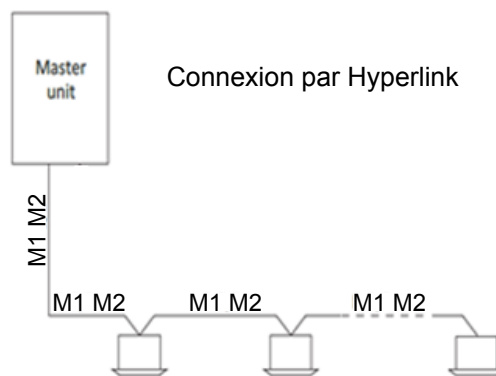
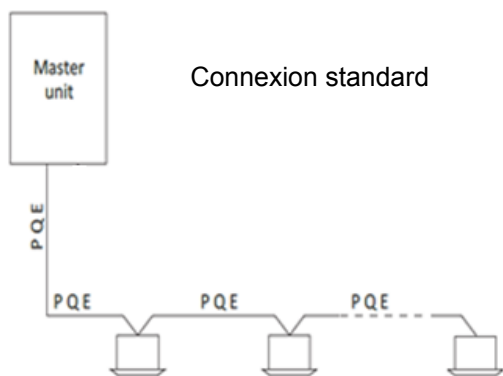

Bande de communication

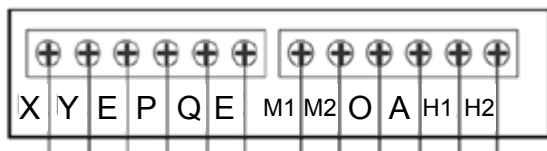

Bande d'alimentation électrique

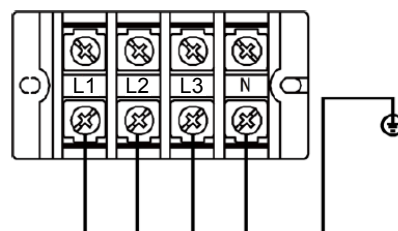

INSTALLATION

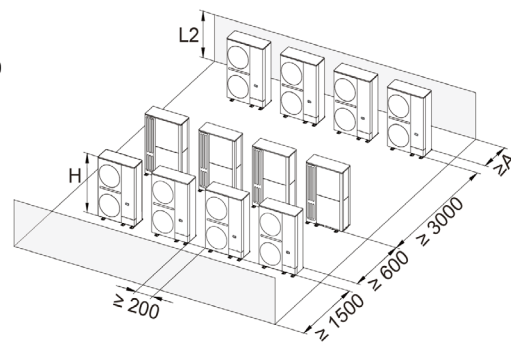
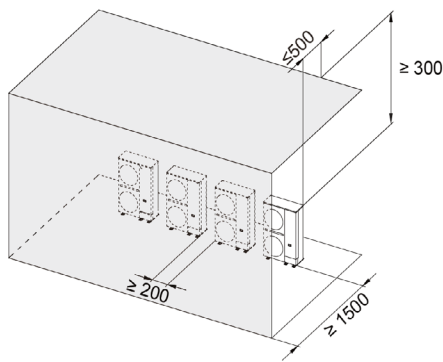
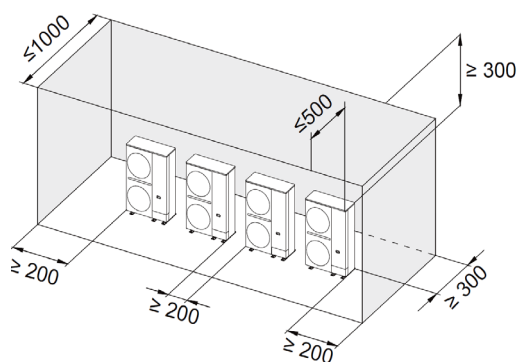

Midea Easyfit V8 Series

MVi-615WV2RN1(A)

FICHE PRODUIT



Produit certifié par:



CARACTÉRISTIQUES

Modèle	MVi-615WV2RN1(A)
Puissance	22 HP
Puissance frigorifique nominale	61,5 kW
Consommation froid nominal	30,8 kW
EER	2,00
SEER	5,80
$\eta_{s,c}$	243 %
Puissance calorifique nominale	61,5 kW
Consommation chaud nominal	18,8 kW
COP	3,07
SCOP	4,00
$\eta_{s,h}$	157 %
N° unités intérieures connectables	36
Débit d'air	19.000 m ³ /h
Pression statique	35-80 Pa
Pression sonore	62 dB(A)
Puissance sonore	89 dB(A)
Alimentation	380-415 V / 3 / 50 Hz
Refrigerant charge	R-410A
Charge d'usine	8,5 kg
Plage de travail; T°C extérieure en mode froid min / max	-15 / 55 °C
Plage de travail; T°C extérieure en mode chaud min / max	-30 / 30 °C

DIMENSIONS ET POIDS

Largeur	1250 mm
Hauteur	1760 mm
Profondeur	580 mm
Poids	234 kg

NOTES :
 (1) Les données et spécifications de cette fiche sont susceptibles d'être modifiées sans préavis.
 (2) Les images de cette fiche sont données à titre indicatif et peuvent différer de la machine finale.
 (3) Conditions de capacité de refroidissement : Température intérieure 27 °C DB/19 °C WB ; Température extérieure 35 °C DB ; Longueur équivalente de la tuyauterie de réfrigérant 7,5 m avec une différence de niveau nulle ; Données calculées avec une unité intérieure de type Gainable. Conditions de capacité de chauffage : Température intérieure 20 °C DB ; Température extérieure 7 °C DB/6 °C WB ; Longueur équivalente de la tuyauterie de réfrigérant 7,5 m avec une différence de niveau nulle ; Données calculées avec une unité intérieure de type Gainable.
 (4) Le niveau de pression sonore est mesuré à une position située à 1 m en face de l'unité et à 1,3 m au-dessus du sol dans une chambre semi-anéchoïque.

DISTANCES FRIGORIFIQUES

Max. longueur autorisé		560 m
Distance max. entre extérieure et intérieure la plus éloignée	Réelle	150 m
	Équivalente	175 m
Entre le premier distributeur et l'unité intérieure la plus éloignée (consulter*)		40 m (90 m*)
Différence de hauteur	Unité extérieure en haut	50 m
	Unité extérieure en bas	40 m
Différence hauteur entre les unités intérieures		30 m

SCHÉMA CONNEXION

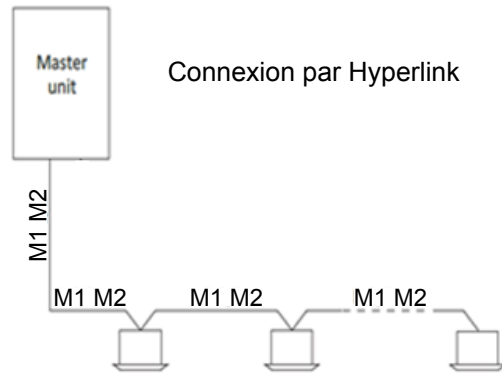
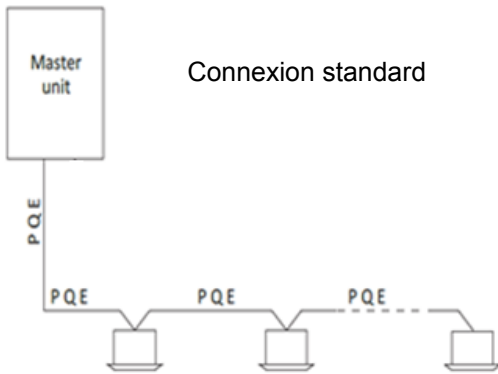

Bande de communication

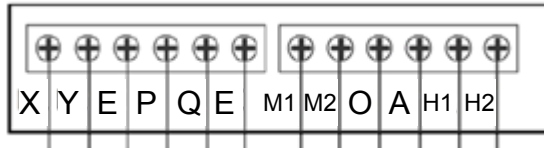

Bande d'alimentation électrique

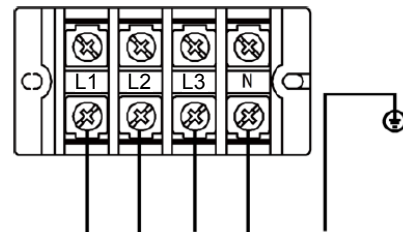

INSTALLATION

