

Gainables Horizontale A6

FICHE PRODUIT

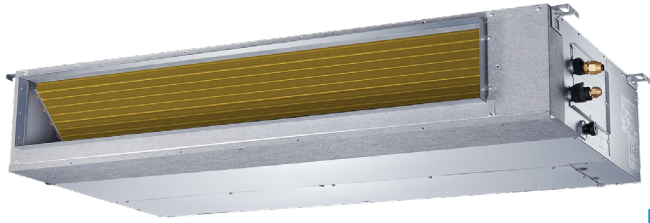

KJR-120M(X6W)/BGEF V1.1
Télécommande incluse



Produit certifié par:



CARACTÉRISTIQUES

Modèle	MTIU-35(12)N8Q-1
Puissance frigorifique	3,52 kW
Consommation froid	1.053 W
Puissance calorifique	3,81 kW
Consommation chaud	1.038 W
Classification ErP froid/chaud	A++ / A+
Débit d'air (intérieur)	350/500/660 m ³ /h
Pression statique max.	60 Pa
Pression sonore (intérieur)	29,80/33,50/36 dB(A)
Débit d'air (extérieur)	2.200 m ³ /h
Pression sonore (extérieur)	53,60 dB(A)
Alimentation	220-240 V / 1 / 50 Hz
Intensité max.	9 A
Câble alimentation (intérieur)	Avec la communication
Câble alimentation (extérieur)	(2+T)x1,50 mm ²
Câblage interconnexion	(3+T)x1 mm ²
Possibilité d'installation verticale	Non

SCHÉMA CONNEXION

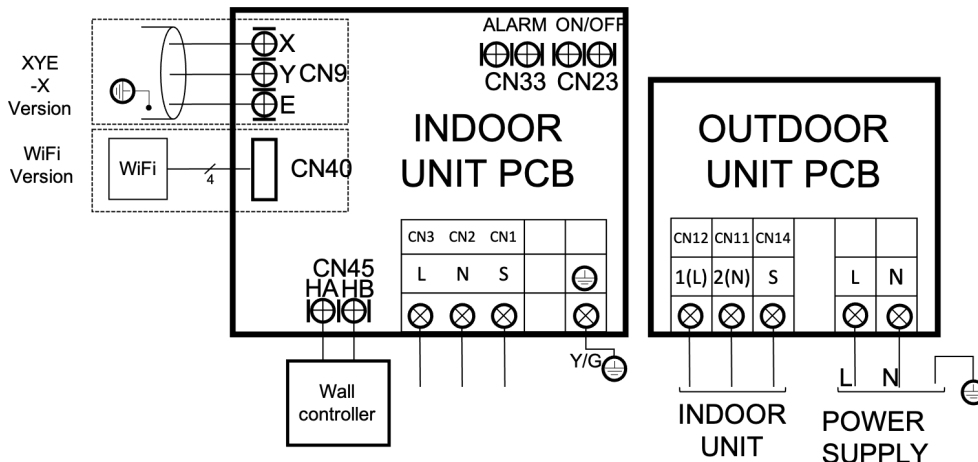

NOTES:
(1) Les données et spécifications présentes sur cette fiche peuvent varier sans préavis.
(2) Les images sur cette fiche sont indicatives et peuvent être différentes de la machine finale.

RACCORDEMENT FRIGORIFIQUE

Modèle	MTIU-35(12)N8Q-1	
Tuyaux réfrigérants	Ø1/4" / Ø3/8"	
Charge d'usine / Charge additionnelle	0,72 kg / 0,012 kg	
Tuyau sortie drain intérieur	Ø25 mm	
Longueur max. tuyau (A)	25 m	
Hauteur max. (B)	10 m	

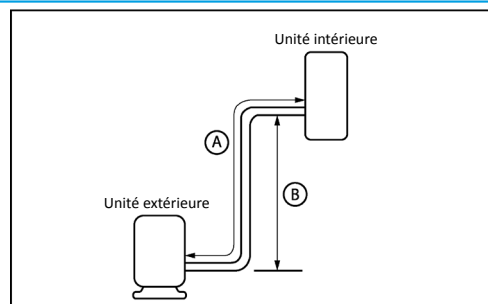

DIMENSIONS ET POIDS INTÉRIEURE

Modèle	MTIU-12HNX
Largeur	700 mm
Hauteur	200 mm
Profondeur	506 mm
Poids	17,80 kg

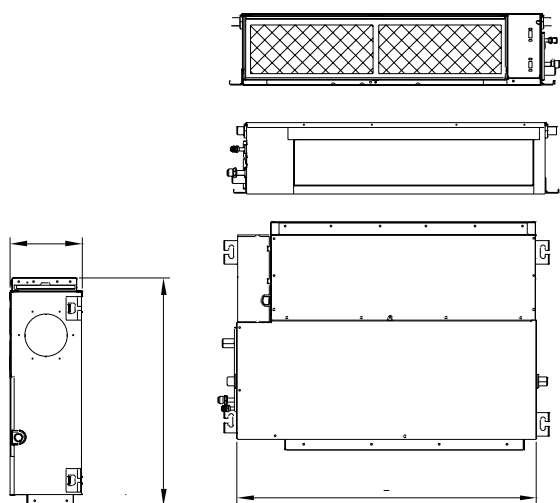

DIMENSIONS ET POIDS EXTÉRIEURE

Modèle	MO-12N8-Q
Largeur	765 mm
Hauteur	555 mm
Profondeur	303 mm
Poids	26,60 kg

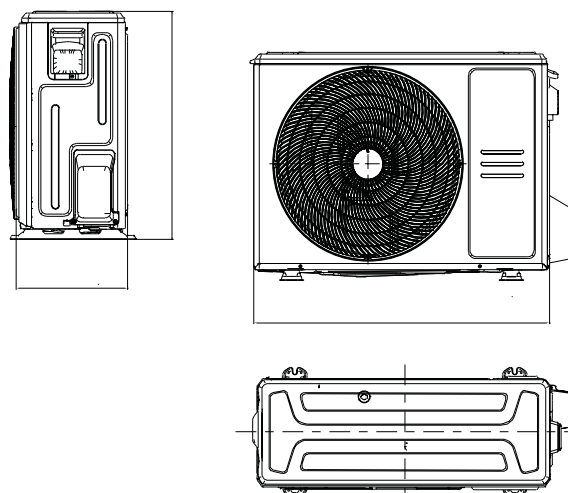

INSTALLATION

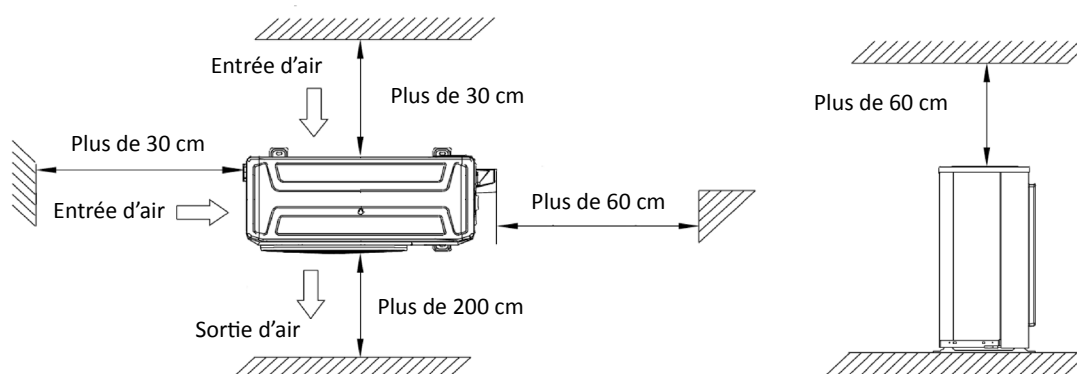

Gainables Horizontale A6

FICHE PRODUIT

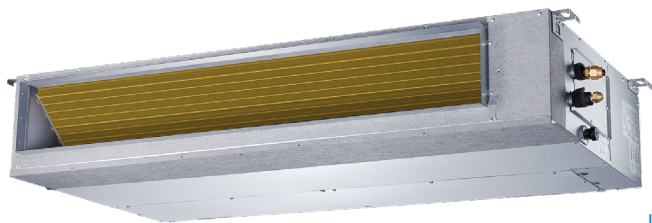

KJR-120M(X6W)/BGEF V1.1
Télécommande incluse

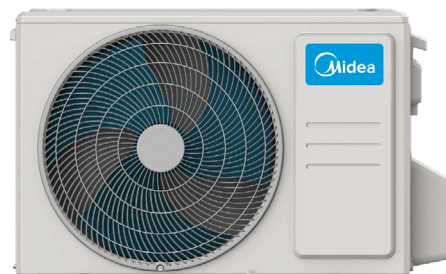

Produit certifié par:



CARACTÉRISTIQUES

Modèle	MTIU-52(18)N8Q-1
Puissance frigorifique	5,28 kW
Consommation froid	1.530 W
Puissance calorifique	5,57 kW
Consommation chaud	1.510 W
Classification ErP froid/chaud	A++ / A+
Débit d'air (intérieur)	420/670/870 m ³ /h
Pression statique max.	100 Pa
Pression sonore (intérieur)	26/29,80/35 dB(A)
Débit d'air (extérieur)	2.100 m ³ /h
Pression sonore (extérieur)	56 dB(A)
Alimentation	220-240 V / 1 / 50 Hz
Intensité max.	13,50 A
Câble alimentation (intérieur)	Avec la communication
Câble alimentation (extérieur)	(2+T)x1,50 mm ²
Câblage interconnexion	(3+T)x1 mm ²
Possibilité d'installation verticale	Non

SCHÉMA CONNEXION

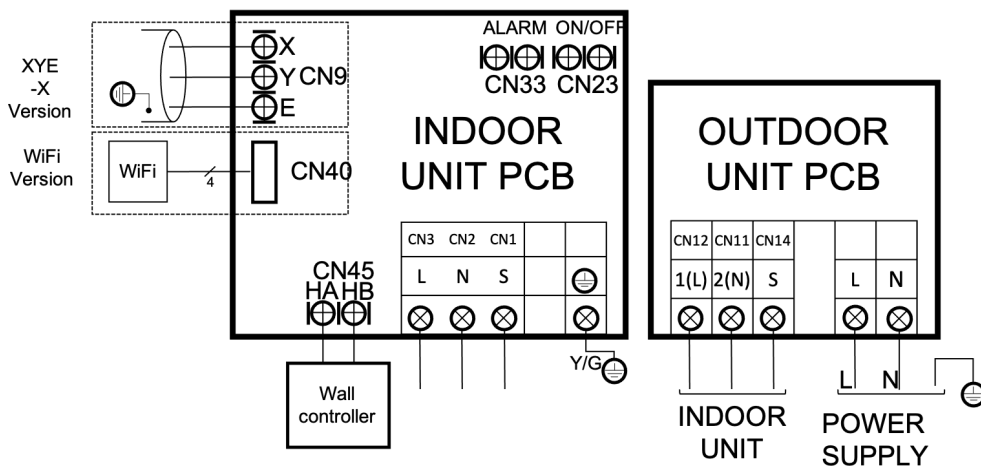

NOTES:
(1) Les données et spécifications présentes sur cette fiche peuvent varier sans préavis.
(2) Les images sur cette fiche sont indicatives et peuvent être différentes de la machine finale.

RACCORDEMENT FRIGORIFIQUE

Modèle	MTIU-52(18)N8Q-1	
Tuyaux réfrigérants	Ø1/4" / Ø1/2"	
Charge d'usine / Charge additionnelle	1,15 kg / 0,012 kg	
Tuyau sortie drain intérieur	Ø25 mm	
Longueur max. tuyau (A)	30 m	
Hauteur max. (B)	20 m	

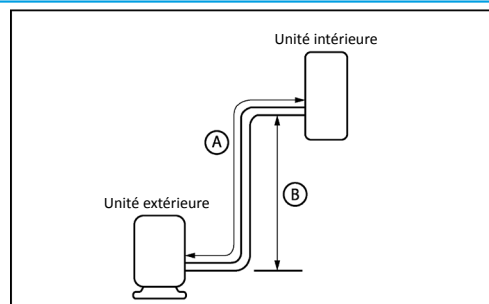

DIMENSIONS ET POIDS INTÉRIEURE

Modèle	MTIU-18HNX
Largeur	880 mm
Hauteur	210 mm
Profondeur	674 mm
Poids	24,40 kg

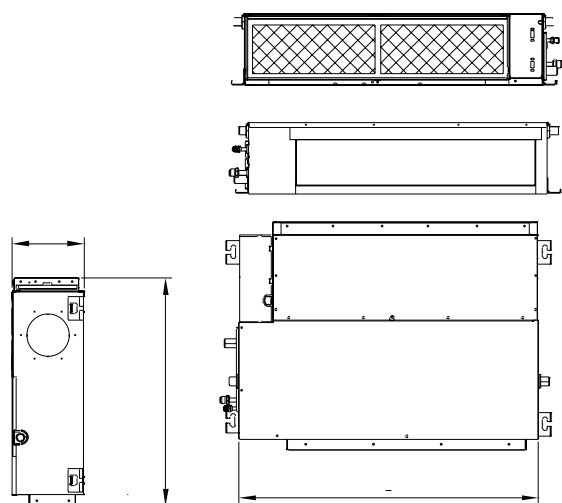

DIMENSIONS ET POIDS EXTÉRIEURE

Modèle	MO-18N8-Q
Largeur	805 mm
Hauteur	554 mm
Profondeur	330 mm
Poids	32,50 kg

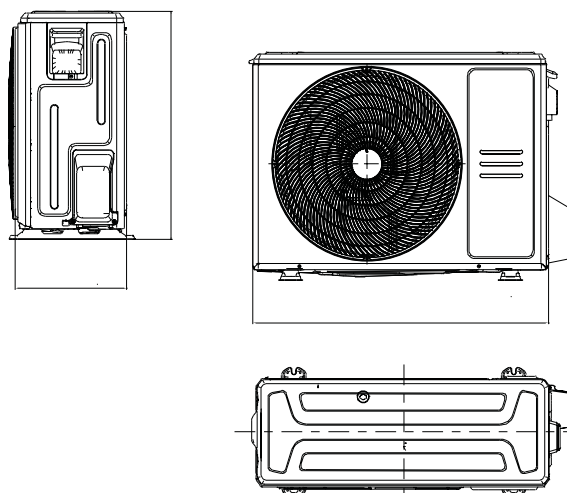

INSTALLATION

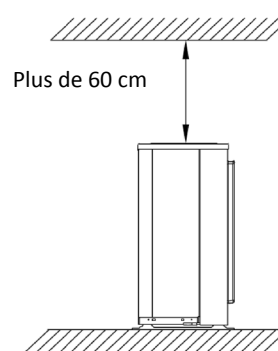
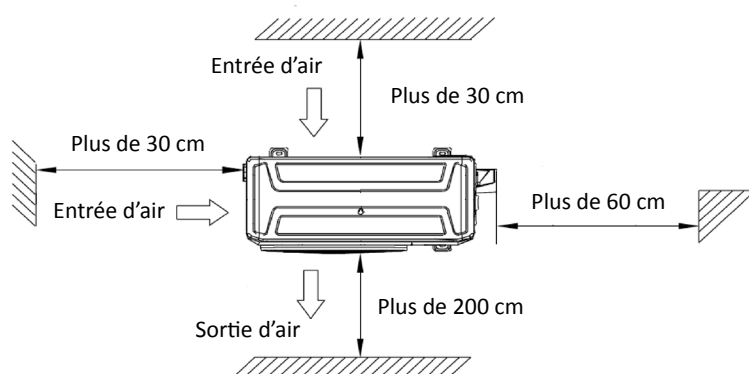

Gainables Horizontale A6

FICHE PRODUIT

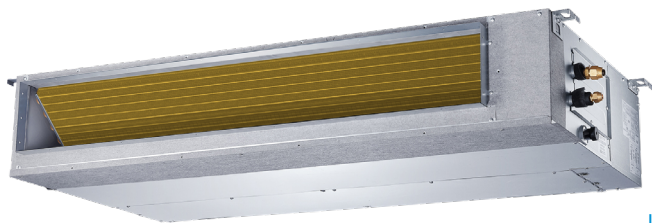

KJR-120M(X6W)/BGEF V1.1
Télécommande incluse

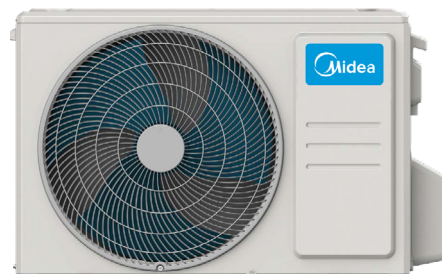

Produit certifié par:



CARACTÉRISTIQUES

Modèle	MTI-71(24)N8Q-1
Puissance frigorifique	7,03 kW
Consommation froid	2.190 W
Puissance calorifique	7,62 kW
Consommation chaud	1.900 W
Classification ErP froid/chaud	A++ / A+
Débit d'air (intérieur)	610/930/1.200 m ³ /h
Pression statique max.	160 Pa
Pression sonore (intérieur)	25,50/29,10/32,80 dB(A)
Débit d'air (extérieur)	3.500 m ³ /h
Pression sonore (extérieur)	60 dB(A)
Alimentation	220-240 V / 1 / 50 Hz
Intensité max.	19 A
Câble alimentation (intérieur)	Avec la communication
Câble alimentation (extérieur)	(2+T)x2,50 mm ²
Câblage interconnexion	(3+T)x1 mm ²
Possibilité d'installation verticale	Non

SCHÉMA CONNEXION

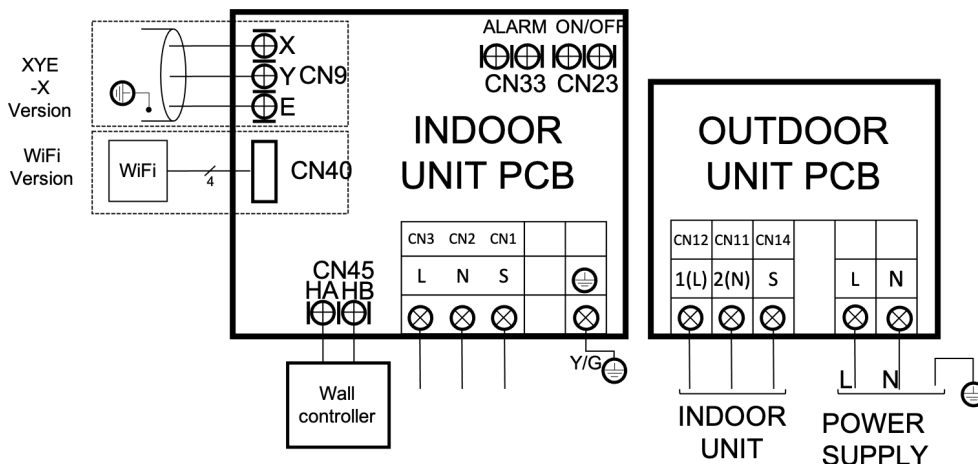

NOTES:
(1) Les données et spécifications présentes sur cette fiche peuvent varier sans préavis.
(2) Les images sur cette fiche sont indicatives et peuvent être différentes de la machine finale.

RACCORDEMENT FRIGORIFIQUE

Modèle	MTI-71(24)N8Q-1	
Tuyaux réfrigérants	Ø3/8" / Ø5/8"	
Charge d'usine / Charge additionnelle	1,50 kg / 0,024 kg	
Tuyau sortie drain intérieur	Ø25 mm	
Longueur max. tuyau (A)	50 m	
Hauteur max. (B)	25 m	

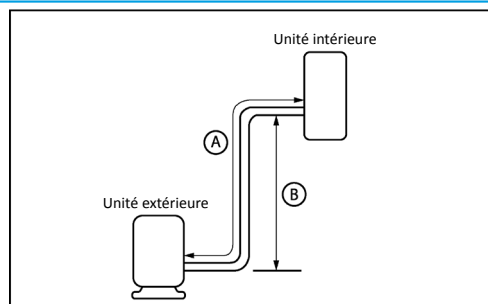

DIMENSIONS ET POIDS INTÉRIEURE

Modèle	MTI-24HNX
Largeur	1.100 mm
Hauteur	249 mm
Profondeur	774 mm
Poids	32,30 kg

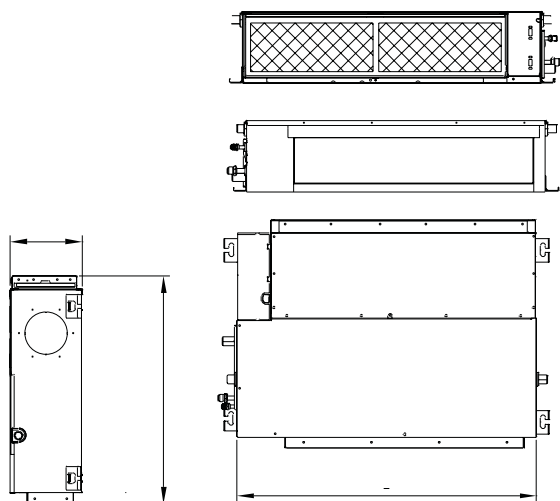

DIMENSIONS ET POIDS EXTÉRIEURE

Modèle	MO-24N8-Q
Largeur	890 mm
Hauteur	673 mm
Profondeur	342 mm
Poids	43,90 kg

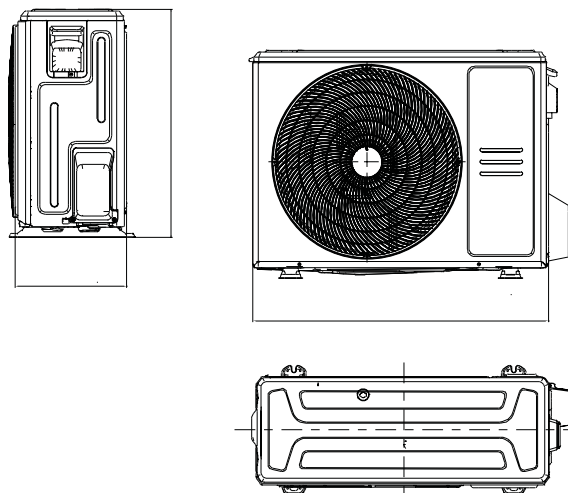

INSTALLATION

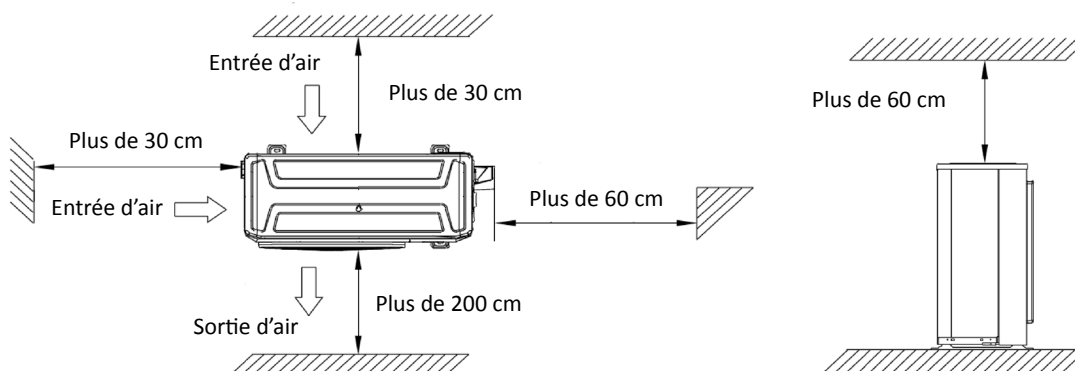

Gainables Horizontale A6

FICHE PRODUIT

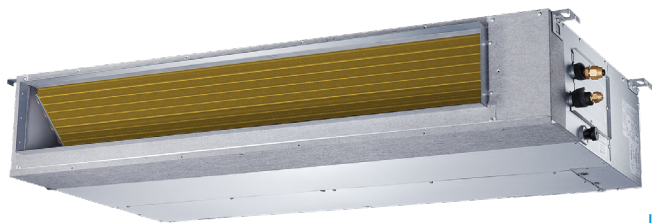

KJR-120M(X6W)/BGEF V1.1
Télécommande incluse

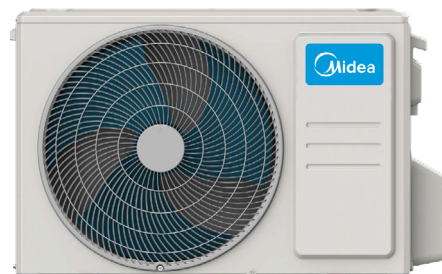

Produit certifié par:



CARACTÉRISTIQUES

Modèle	MTI-90(30)N8Q-1
Puissance frigorifique	8,79 kW
Consommation froid	2.500 W
Puissance calorifique	9,38 kW
Consommation chaud	2.250 W
Classification ErP froid/chaud	A++ / A+
Débit d'air (intérieur)	1.560/1.780/2.060 m ³ /h
Pression statique max.	160 Pa
Pression sonore (intérieur)	34,30/36,70/39,20 dB(A)
Débit d'air (extérieur)	3.800 m ³ /h
Pression sonore (extérieur)	62 dB(A)
Alimentation	220-240 V / 1 / 50 Hz
Intensité max.	20 A
Câble alimentation (intérieur)	Avec la communication
Câble alimentation (extérieur)	(2+T)x2,50 mm ²
Câblage interconnexion	(3+T)x1 mm ²
Possibilité d'installation verticale	Non

SCHÉMA CONNEXION

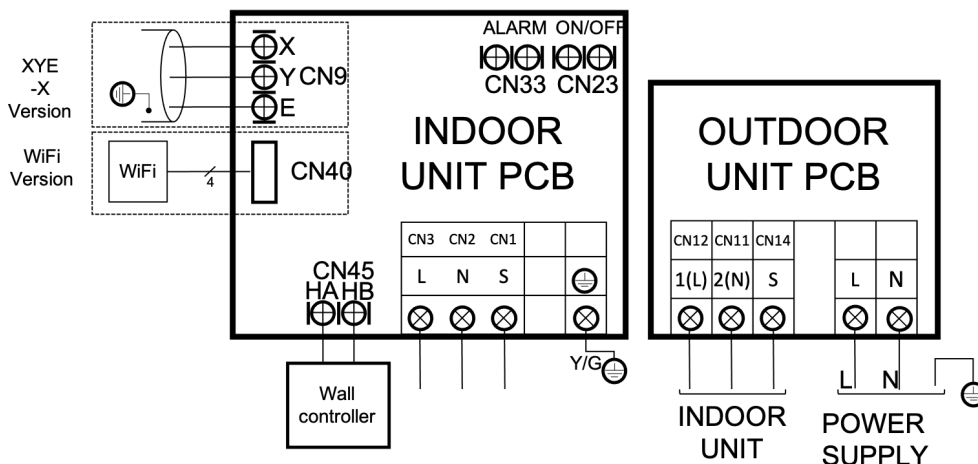

NOTES:
(1) Les données et spécifications présentes sur cette fiche peuvent varier sans préavis.
(2) Les images sur cette fiche sont indicatives et peuvent être différentes de la machine finale.

RACCORDEMENT FRIGORIFIQUE

Modèle	MTI-90(30)N8Q-1	
Tuyaux réfrigérants	Ø3/8" / Ø5/8"	
Charge d'usine / Charge additionnelle	2 kg / 0,024 kg	
Tuyau sortie drain intérieur	Ø25 mm	
Longueur max. tuyau (A)	50 m	
Hauteur max. (B)	25 m	

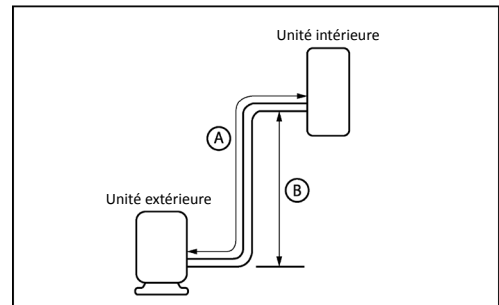

DIMENSIONS ET POIDS INTÉRIEURE

Modèle	MTI-30HNX
Largeur	1.360 mm
Hauteur	249 mm
Profondeur	774 mm
Poids	40,50 kg

DIMENSIONS ET POIDS EXTÉRIEURE

Modèle	MO-30N8-Q
Largeur	946 mm
Hauteur	810 mm
Profondeur	410 mm
Poids	52,80 kg

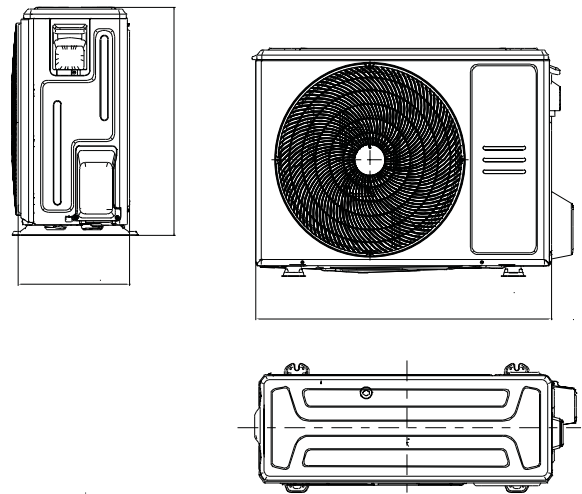
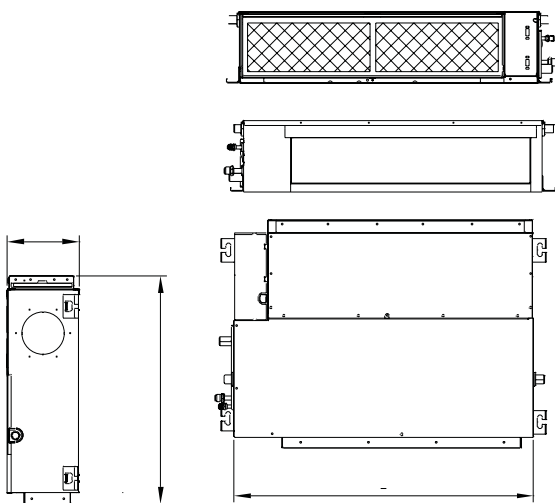

INSTALLATION

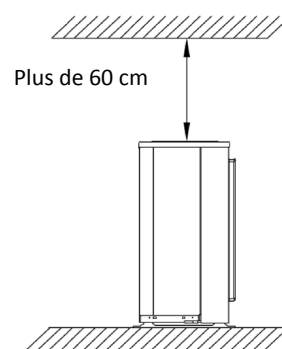
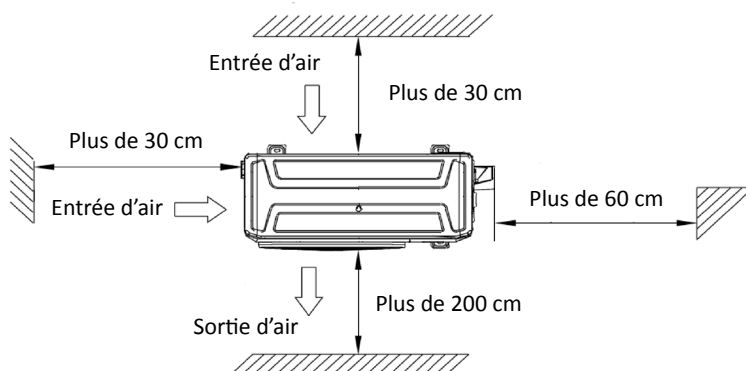

Gainables Horizontale A6

FICHE PRODUIT



KJR-120M(X6W)/BGEF V1.1
Télécommande incluse



CARACTÉRISTIQUES

Modèle	MTI-90(30)N8Q-48-1
Puissance frigorifique	8,79 kW
Consommation froid	2.500 W
Puissance calorifique	9,38 kW
Consommation chaud	2.250 W
Classification ErP froid/chaud	A++ / A+
Débit d'air (intérieur)	2.120/2.350/2.600 m ³ /h
Pression statique max.	160 Pa
Pression sonore (intérieur)	35,40/38,30/41,80 dB(A)
Débit d'air (extérieur)	3.800 m ³ /h
Pression sonore (extérieur)	62 dB(A)
Alimentation	220-240 V / 1 / 50 Hz
Intensité max.	20 A
Câble alimentation (intérieur)	Avec la communication
Câble alimentation (extérieur)	(2+T)x2,50 mm ²
Câblage interconnexion	(3+T)x1 mm ²
Possibilité d'installation verticale	Non

SCHÉMA CONNEXION

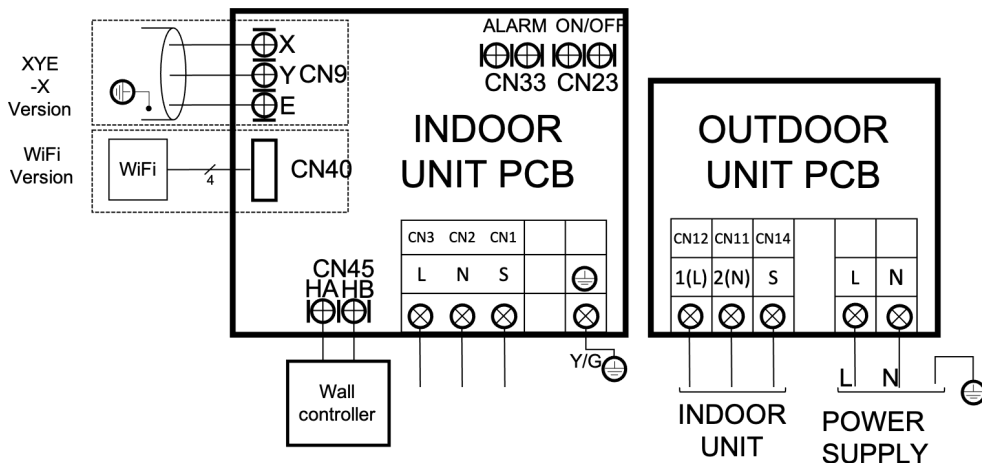

NOTES:
(1) Les données et spécifications présentes sur cette fiche peuvent varier sans préavis.
(2) Les images sur cette fiche sont indicatives et peuvent être différentes de la machine finale.

RACCORDEMENT FRIGORIFIQUE

Modèle	MTI-90(30)N8Q-48-1	
Tuyaux réfrigérants	Ø3/8" / Ø5/8"	
Charge d'usine / Charge additionnelle	2 kg / 0,024 kg	
Tuyau sortie drain intérieur	Ø25 mm	
Longueur max. tuyau (A)	50 m	
Hauteur max. (B)	25 m	

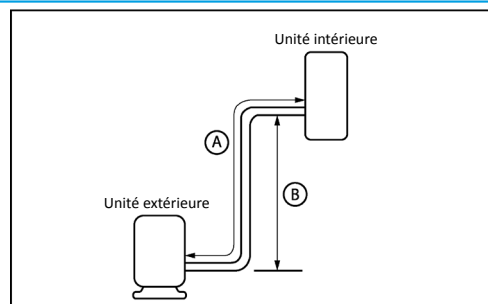

DIMENSIONS ET POIDS INTÉRIEURE

Modèle	MTI-48HNX
Largeur	1.200 mm
Hauteur	300 mm
Profondeur	874 mm
Poids	47,6 kg

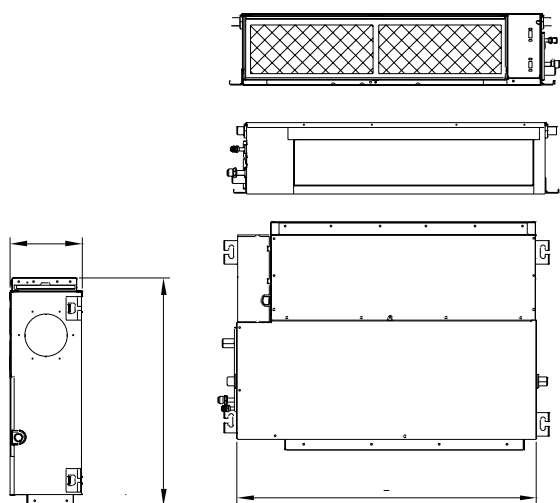

DIMENSIONS ET POIDS EXTÉRIEURE

Modèle	MO-30N8-Q
Largeur	946 mm
Hauteur	810 mm
Profondeur	410 mm
Poids	52,80 kg

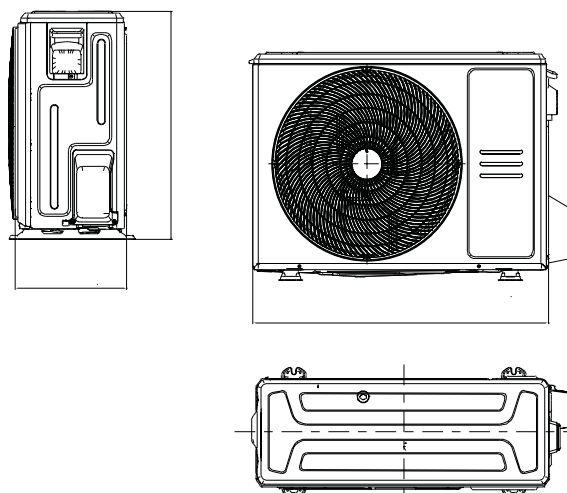

INSTALLATION

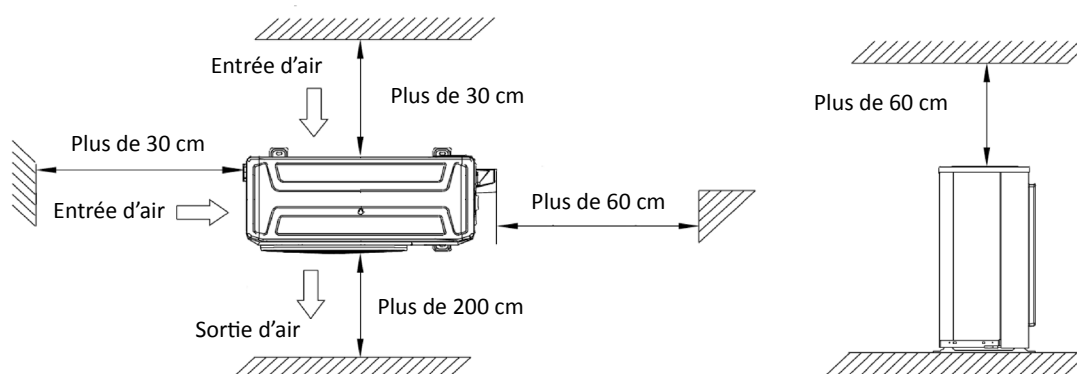

Gainables Horizontale A6

FICHE PRODUIT

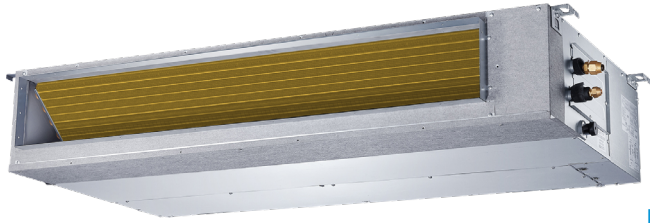

KJR-120M(X6W)/BGEF V1.1
Télécommande incluse



Produit certifié par:



CARACTÉRISTIQUES

Modèle	MTI-105(36)N8Q-1
Puissance frigorifique	10,55 kW
Consommation froid	3.950 W
Puissance calorifique	11,72 kW
Consommation chaud	3.250 W
Classification ErP froid/chaud	A++ / A+
Débit d'air (intérieur)	1.560/1.780/2.060 m ³ /h
Pression statique max.	160 Pa
Pression sonore (intérieur)	35,40/37,70/40,30 dB(A)
Débit d'air (extérieur)	4.000 m ³ /h
Pression sonore (extérieur)	63 dB(A)
Alimentation	220-240 V / 1 / 50 Hz
Intensité max.	21,50 A
Câble alimentation (intérieur)	Avec la communication
Câble alimentation (extérieur)	(2+T)x4 mm ²
Câblage interconnexion	(3+T)x1 mm ²
Possibilité d'installation verticale	Non

SCHÉMA CONNEXION

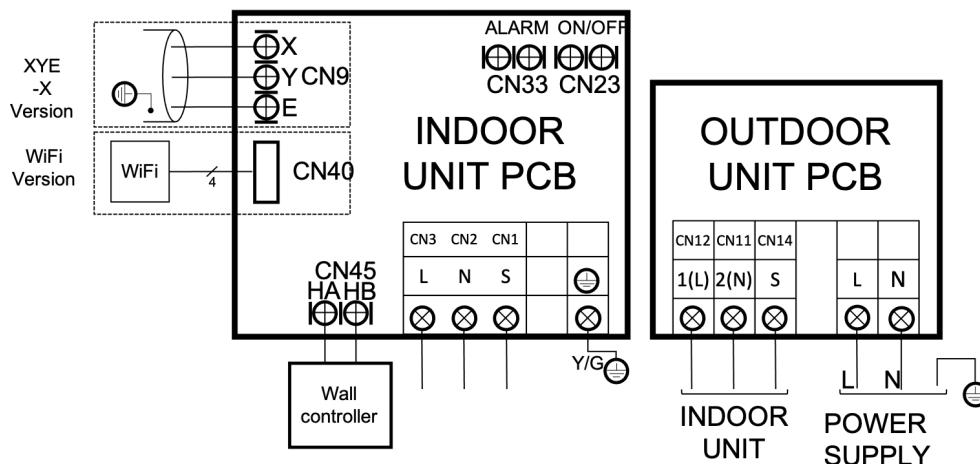

NOTES:
(1) Les données et spécifications présentes sur cette fiche peuvent varier sans préavis.
(2) Les images sur cette fiche sont indicatives et peuvent être différentes de la machine finale.

RACCORDEMENT FRIGORIFIQUE

Modèle	MTI-105(36)N8Q-1	
Tuyaux réfrigérants	Ø3/8" / Ø5/8"	
Charge d'usine / Charge additionnelle	2,40 kg / 0,024 kg	
Tuyau sortie drain intérieur	Ø25 mm	
Longueur max. tuyau (A)	75 m	
Hauteur max. (B)	30 m	

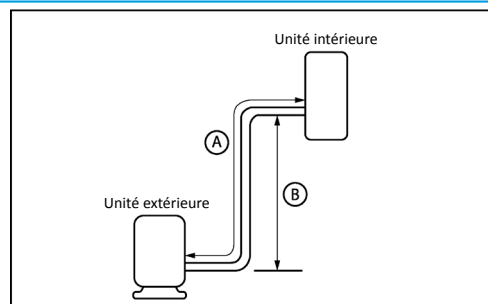

DIMENSIONS ET POIDS INTÉRIEURE

Modèle	MTI-36HNX
Largeur	1.360 mm
Hauteur	249 mm
Profondeur	774 mm
Poids	40,50 kg

DIMENSIONS ET POIDS EXTÉRIEURE

Modèle	MO-36N8-Q
Largeur	946 mm
Hauteur	810 mm
Profondeur	410 mm
Poids	66,9 kg

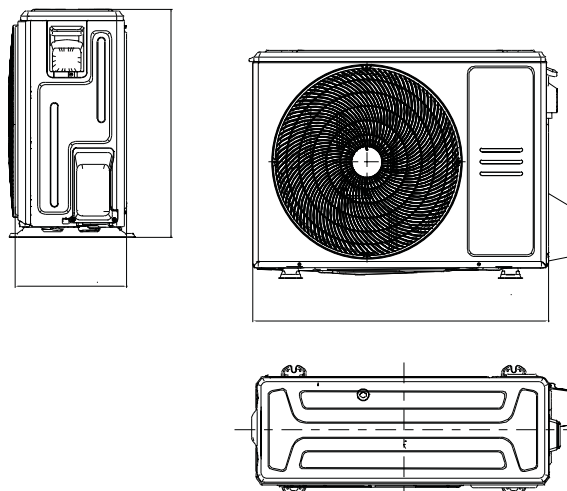
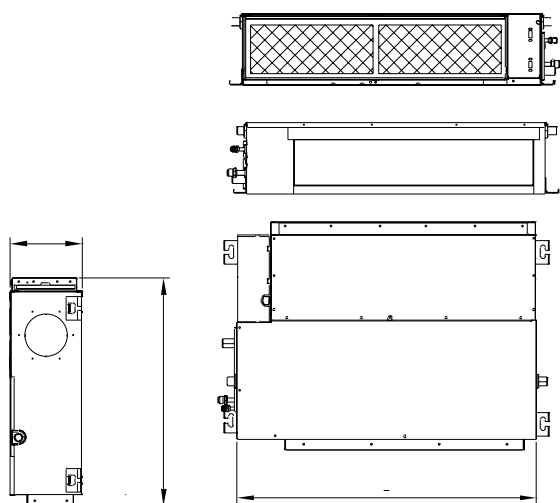

INSTALLATION

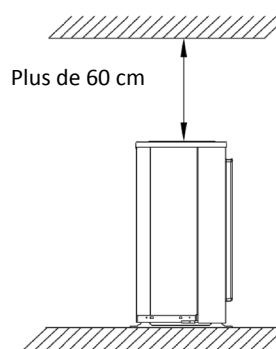
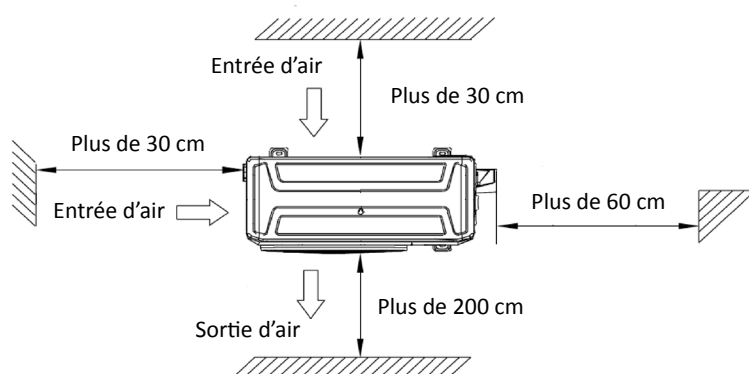

Gainables Horizontale A6

FICHE PRODUIT

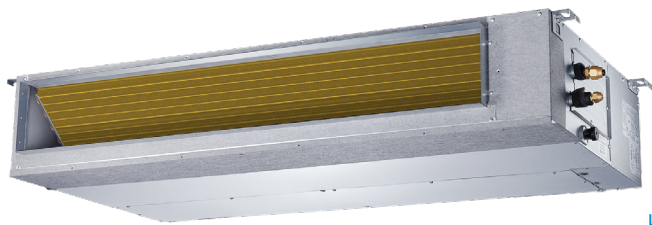

KJR-120M(X6W)/BGEF V1.1
Télécommande incluse



CARACTÉRISTIQUES

Modèle	MTI-105(36)N8Q-48-1
Puissance frigorifique	10,55 kW
Consommation froid	3.950 W
Puissance calorifique	11,72 kW
Consommation chaud	3.250 W
Classification ErP froid/chaud	A++ / A+
Débit d'air (intérieur)	2.120/2.350/2.600 m ³ /h
Pression statique max.	160 Pa
Pression sonore (intérieur)	35,40/38,30/41,80 dB(A)
Débit d'air (extérieur)	4.000 m ³ /h
Pression sonore (extérieur)	63 dB(A)
Alimentation	220-240 V / 1 / 50 Hz
Intensité max.	21,50 A
Câble alimentation (intérieur)	Avec la communication
Câble alimentation (extérieur)	(2+T)x4 mm ²
Câblage interconnexion	(3+T)x1 mm ²
Possibilité d'installation verticale	Non

SCHÉMA CONNEXION

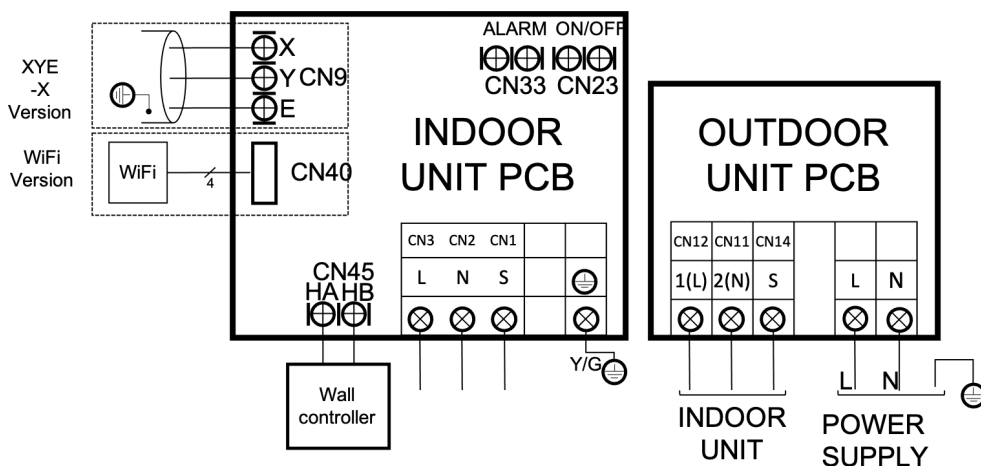

NOTES:
 (1) Les données et spécifications présentes sur cette fiche peuvent varier sans préavis.
 (2) Les images sur cette fiche sont indicatives et peuvent être différentes de la machine finale.

RACCORDEMENT FRIGORIFIQUE

Modèle	MTI-105(36)N8Q-48-1	
Tuyaux réfrigérants	Ø3/8" / Ø5/8"	
Charge d'usine / Charge additionnelle	2,40 kg / 0,024 kg	
Tuyau sortie drain intérieur	Ø25 mm	
Longueur max. tuyau (A)	75 m	
Hauteur max. (B)	30 m	

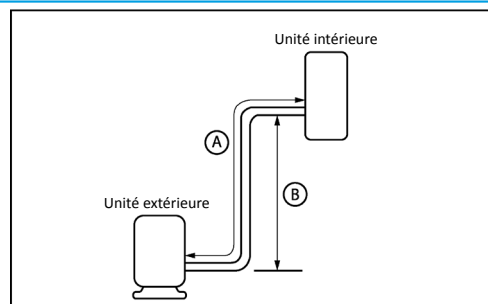

DIMENSIONS ET POIDS INTÉRIEURE

Modèle	MTI-48HNX
Largeur	1.200 mm
Hauteur	300 mm
Profondeur	874 mm
Poids	47,60 kg

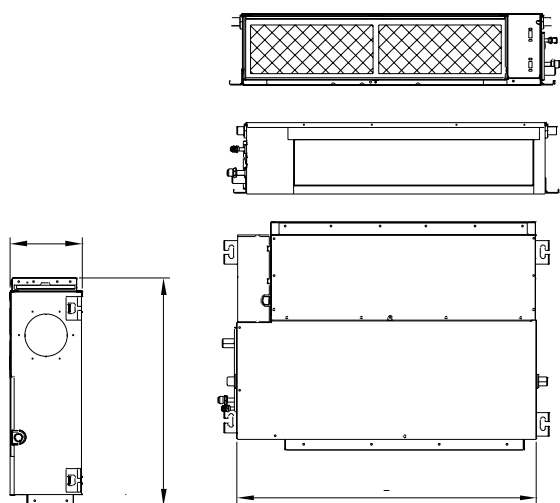

DIMENSIONS ET POIDS EXTÉRIEURE

Modèle	MO-36N8-Q
Largeur	946 mm
Hauteur	810 mm
Profondeur	410 mm
Poids	66,90 kg

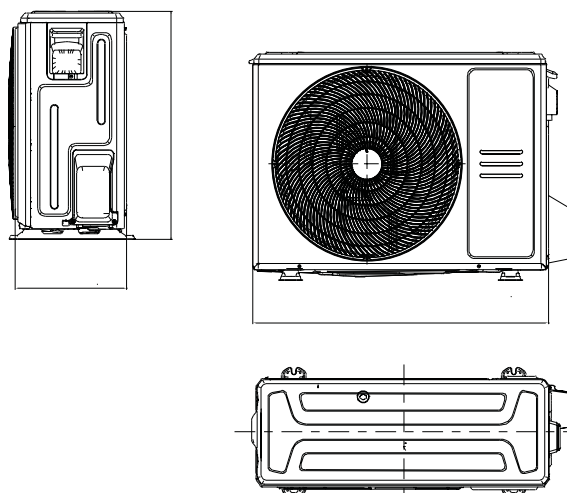

INSTALLATION

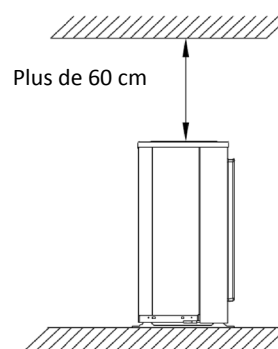
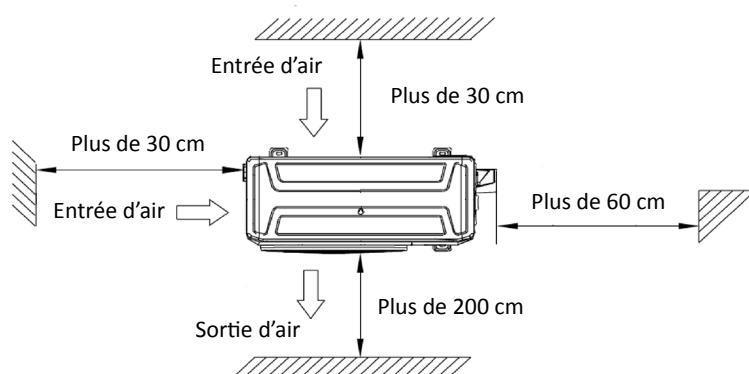

Gainables Horizontale A6

FICHE PRODUIT

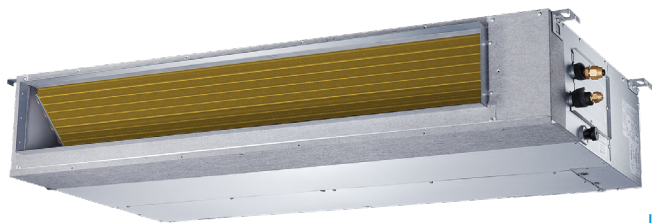

KJR-120M(X6W)/BGEF V1.1
Télécommande incluse

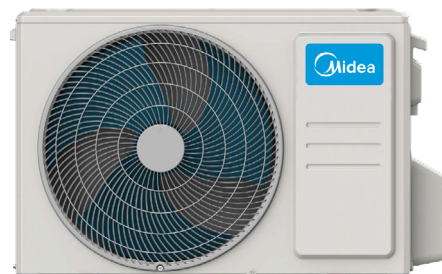

Produit certifié par:



CARACTÉRISTIQUES

Modèle	MTI-105(36)N8R-1
Puissance frigorifique	10,55 kW
Consommation froid	4.000 W
Puissance calorifique	11,72 kW
Consommation chaud	3.250 W
Classification ErP froid/chaud	A++ / A+
Débit d'air (intérieur)	1.560/1.780/2.060 m ³ /h
Pression statique max.	160 Pa
Pression sonore (intérieur)	35,40/37,70/40,30 dB(A)
Débit d'air (extérieur)	4.000 m ³ /h
Pression sonore (extérieur)	63 dB(A)
Alimentation	380-415 V / 3 / 50 Hz
Intensité max.	10 A
Câble alimentation (intérieur)	Avec la communication
Câble alimentation (extérieur)	(4+T)x2,50 mm ²
Câblage interconnexion	(3+T)x1 mm ²
Possibilité d'installation verticale	Non

SCHÉMA CONNEXION

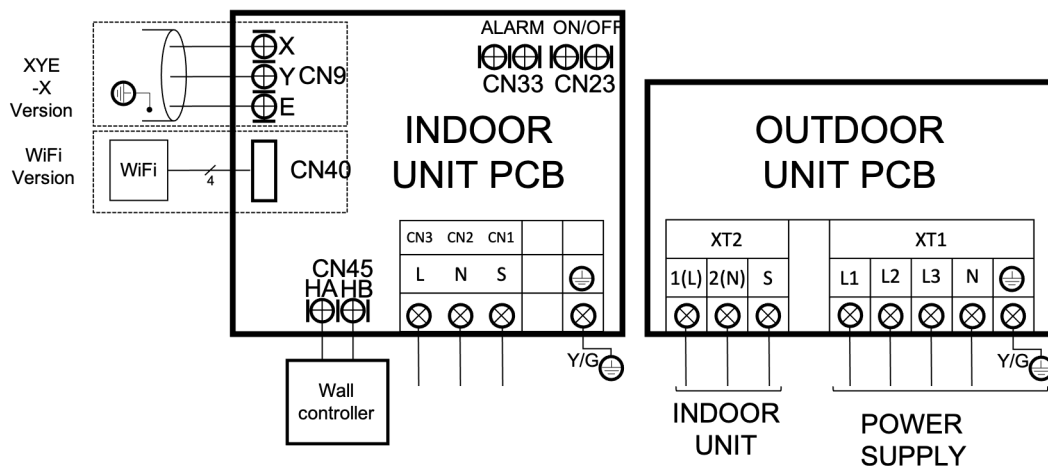

NOTES:
(1) Les données et spécifications présentes sur cette fiche peuvent varier sans préavis.
(2) Les images sur cette fiche sont indicatives et peuvent être différentes de la machine finale.

RACCORDEMENT FRIGORIFIQUE

Modèle	MTI-105(36)N8R-1	
Tuyaux réfrigérants	Ø3/8" / Ø5/8"	
Charge d'usine / Charge additionnelle	2,40 kg / 0,024 kg	
Tuyau sortie drain intérieur	Ø25 mm	
Longueur max. tuyau (A)	75 m	
Hauteur max. (B)	30 m	

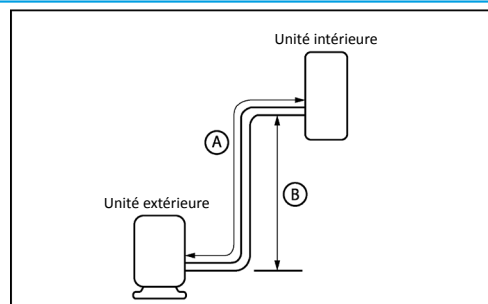

DIMENSIONS ET POIDS INTÉRIEURE

Modèle	MTI-36HNX
Largeur	1.360 mm
Hauteur	249 mm
Profondeur	774 mm
Poids	40,50 kg

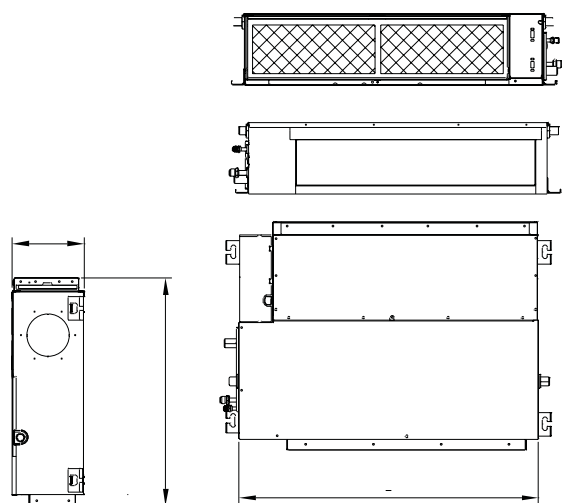

DIMENSIONS ET POIDS EXTÉRIEURE

Modèle	MO-36N8-R
Largeur	946 mm
Hauteur	810 mm
Profondeur	410 mm
Poids	80,50 kg

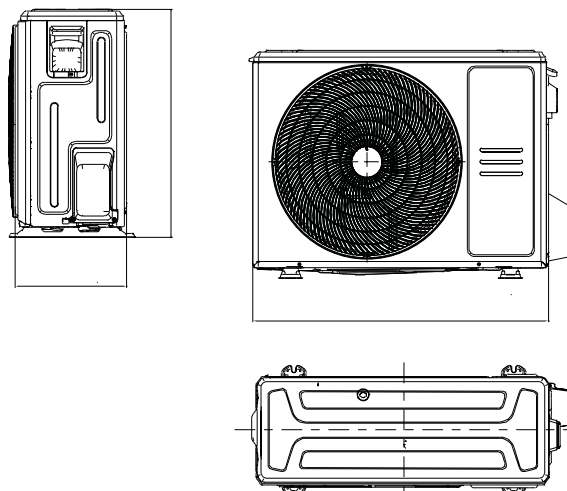

INSTALLATION

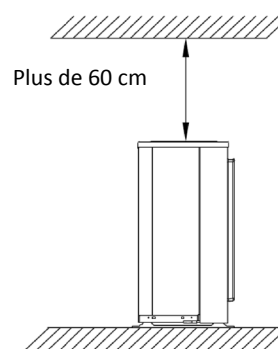
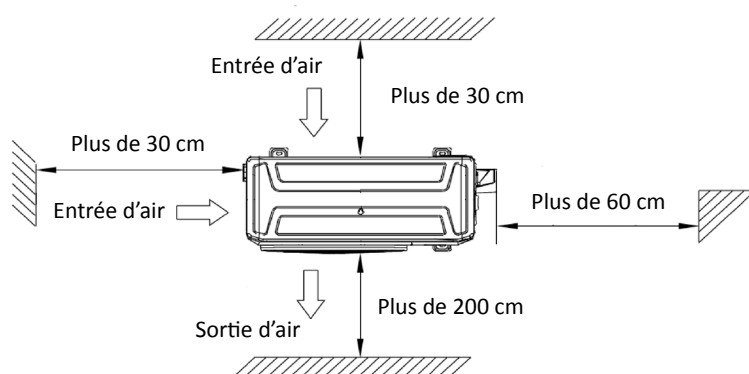

Gainables Horizontale A6

FICHE PRODUIT



KJR-120M(X6W)/BGEF V1.1
Télécommande incluse



CARACTÉRISTIQUES

Modèle	MTI-105(36)N8R-48-1
Puissance frigorifique	10,55 kW
Consommation froid	3.950 W
Puissance calorifique	11,72 kW
Consommation chaud	3.250 W
Classification ErP froid/chaud	A++ / A+
Débit d'air (intérieur)	2.120/2.350/2.600 m ³ /h
Pression statique max.	160 Pa
Pression sonore (intérieur)	35,40/38,30/41,80 dB(A)
Débit d'air (extérieur)	4.000 m ³ /h
Pression sonore (extérieur)	63 dB(A)
Alimentation	380-415 V / 3 / 50 Hz
Intensité max.	10 A
Câble alimentation (intérieur)	Avec la communication
Câble alimentation (extérieur)	(4+T)x2,50 mm ²
Câblage interconnexion	(3+T)x1 mm ²
Possibilité d'installation verticale	Non

SCHÉMA CONNEXION

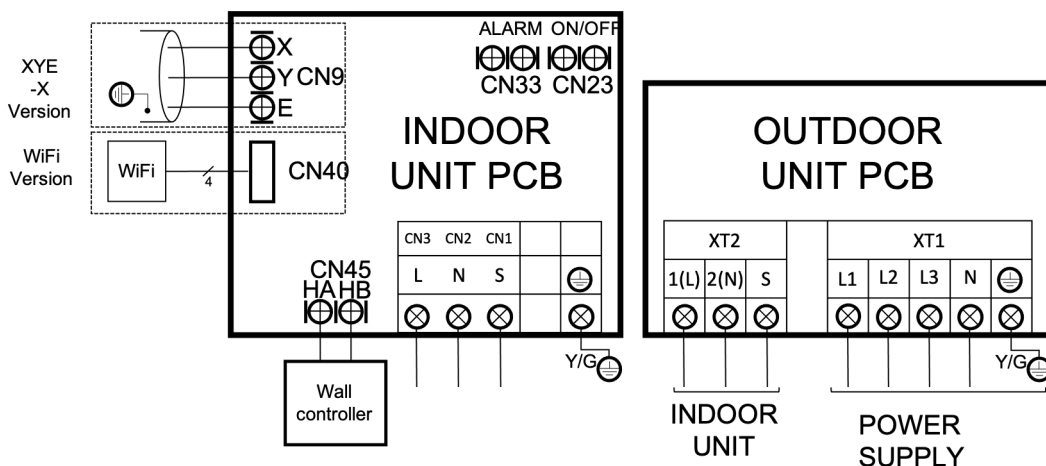

NOTES:
 (1) Les données et spécifications présentes sur cette fiche peuvent varier sans préavis.
 (2) Les images sur cette fiche sont indicatives et peuvent être différentes de la machine finale.

RACCORDEMENT FRIGORIFIQUE

Modèle	MTI-105(36)N8R-48-1	
Tuyaux réfrigérants	Ø3/8" / Ø5/8"	
Charge d'usine / Charge additionnelle	2,40 kg / 0,024 kg	
Tuyau sortie drain intérieur	Ø25 mm	
Longueur max. tuyau (A)	75 m	
Hauteur max. (B)	30 m	

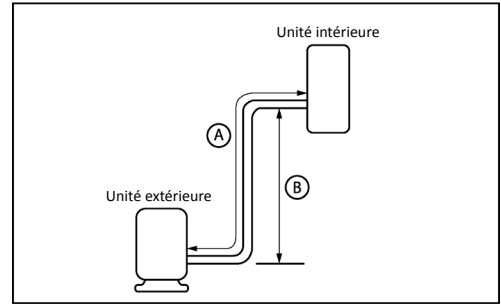

DIMENSIONS ET POIDS INTÉRIEURE

Modèle	MTI-48HNX
Largeur	1.200 mm
Hauteur	300 mm
Profondeur	874 mm
Poids	47,60 kg

DIMENSIONS ET POIDS EXTÉRIEURE

Modèle	MO-36N8-R
Largeur	946 mm
Hauteur	810 mm
Profondeur	410 mm
Poids	80,50 kg

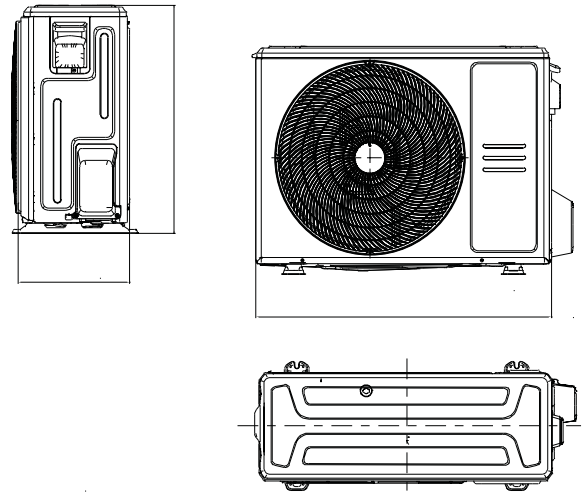
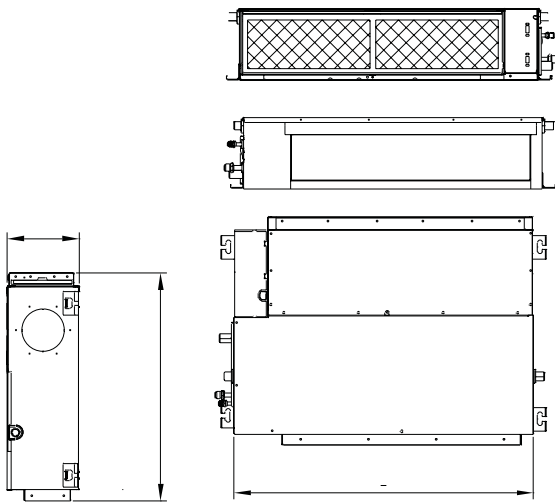

INSTALLATION

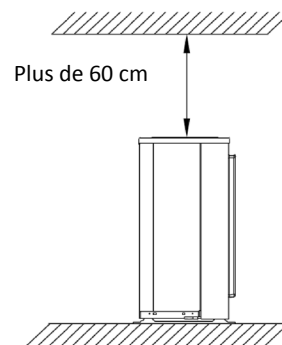
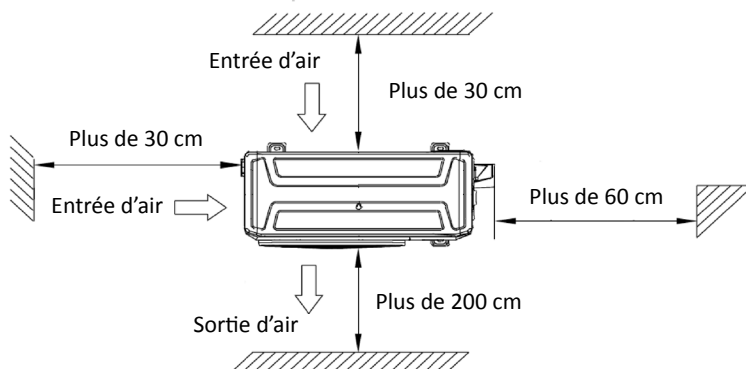

Gainables Horizontale A6

FICHE PRODUIT

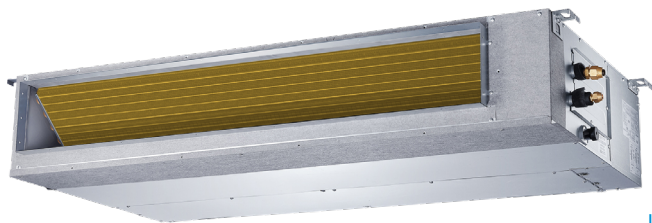

KJR-120M(X6W)/BGEF V1.1
Télécommande incluse

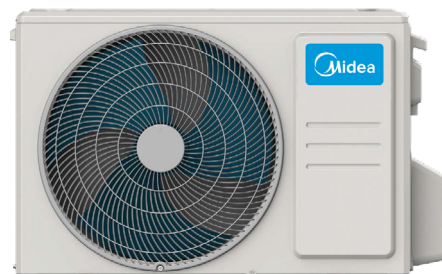

Produit certifié par:



CARACTÉRISTIQUES

Modèle	MTI-125(42)N8Q-1
Puissance frigorifique	12,02 kW
Consommation froid	4.200 W
Puissance calorifique	13,48 kW
Consommation chaud	3.459 W
Classification ErP froid/chaud	A++ / A+
Débit d'air (intérieur)	2.120/2.350/2.600 m ³ /h
Pression statique max.	160 Pa
Pression sonore (intérieur)	35,40/38,30/41,80 dB(A)
Débit d'air (extérieur)	4.000 m ³ /h
Pression sonore (extérieur)	63 dB(A)
Alimentation	220-240 V / 1 / 50 Hz
Intensité max.	22,50 A
Câble alimentation (intérieur)	Avec la communication
Câble alimentation (extérieur)	(2+T)x4 mm ²
Câblage interconnexion	(3+T)x1 mm ²
Possibilité d'installation verticale	Non

SCHÉMA CONNEXION

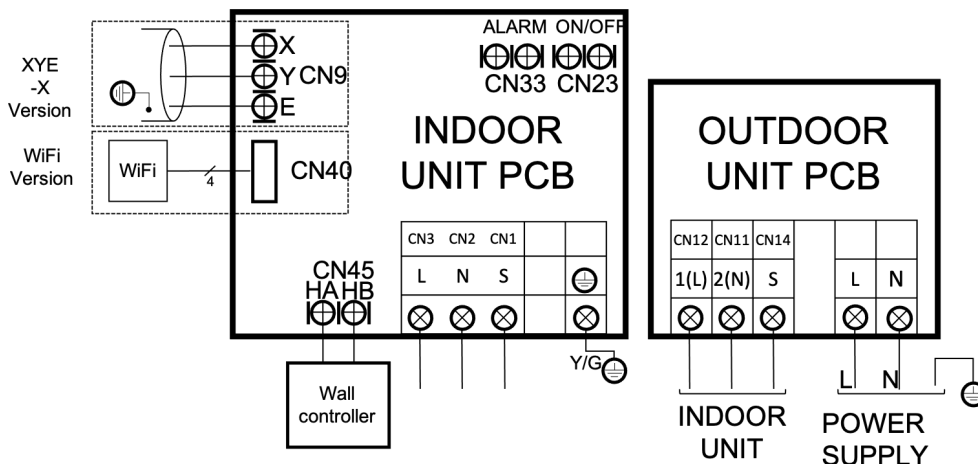

NOTES:
(1) Les données et spécifications présentes sur cette fiche peuvent varier sans préavis.
(2) Les images sur cette fiche sont indicatives et peuvent être différentes de la machine finale.

RACCORDEMENT FRIGORIFIQUE

Modèle	MTI-125(42)N8Q-1	
Tuyaux réfrigérants	Ø3/8" / Ø5/8"	
Charge d'usine / Charge additionnelle	2,80 kg / 0,024 kg	
Tuyau sortie drain intérieur	Ø25 mm	
Longueur max. tuyau (A)	75 m	
Hauteur max. (B)	30 m	

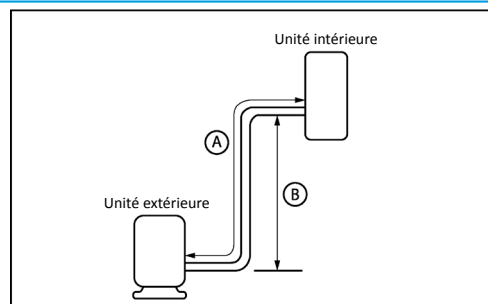

DIMENSIONS ET POIDS INTÉRIEURE

Modèle	MTI-42HNX
Largeur	1.200 mm
Hauteur	300 mm
Profondeur	874 mm
Poids	47,60 kg

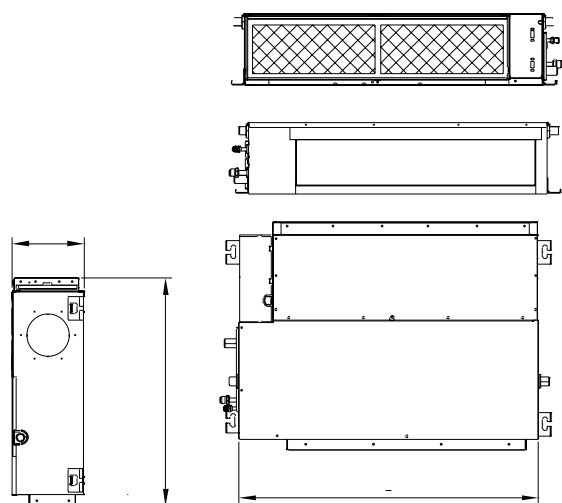

DIMENSIONS ET POIDS EXTÉRIEURE

Modèle	MO-42N8-Q
Largeur	946 mm
Hauteur	810 mm
Profondeur	410 mm
Poids	71 kg

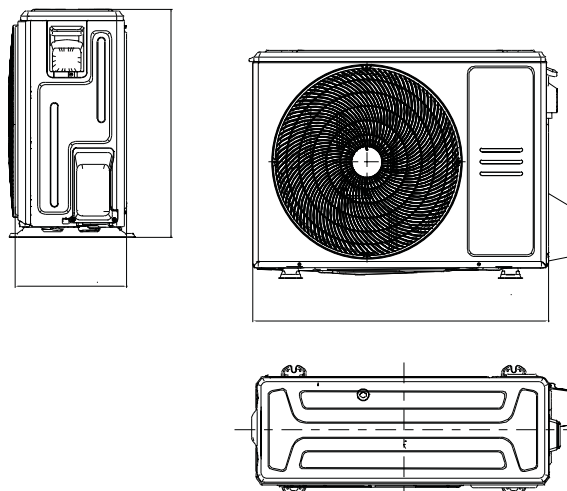

INSTALLATION

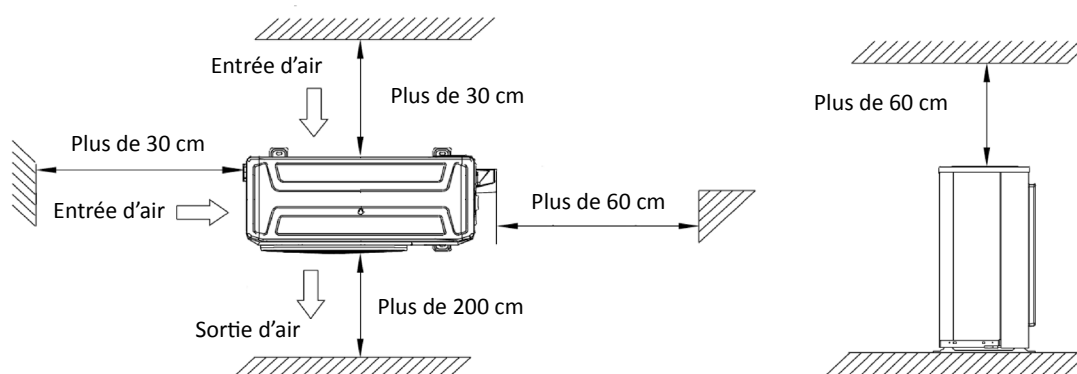

Gainables Horizontale A6

FICHE PRODUIT

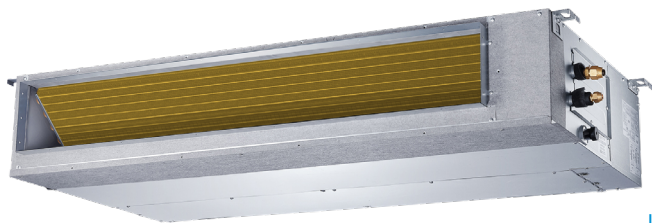

KJR-120M(X6W)/BGEF V1.1
Télécommande incluse



Produit certifié par:



CARACTÉRISTIQUES

Modèle	MTI-140(48)N8R-1
Puissance frigorifique	14,07 kW
Consommation froid	4.800 W
Puissance calorifique	16,12 kW
Consommation chaud	4.500 W
Classification ErP froid/chaud	A++ / A+
Débit d'air (intérieur)	2.120/2.350/2.600 m ³ /h
Pression statique max.	160 Pa
Pression sonore (intérieur)	35,40/38,30/41,80 dB(A)
Débit d'air (extérieur)	7.500 m ³ /h
Pression sonore (extérieur)	63,50 dB(A)
Alimentation	380-415 V / 3 / 50 Hz
Intensité max.	13 A
Câble alimentation (intérieur)	Avec la communication
Câble alimentation (extérieur)	(4+T)x2,50 mm ²
Câblage interconnexion	(3+T)x1 mm ²
Possibilité d'installation verticale	Non

SCHÉMA CONNEXION

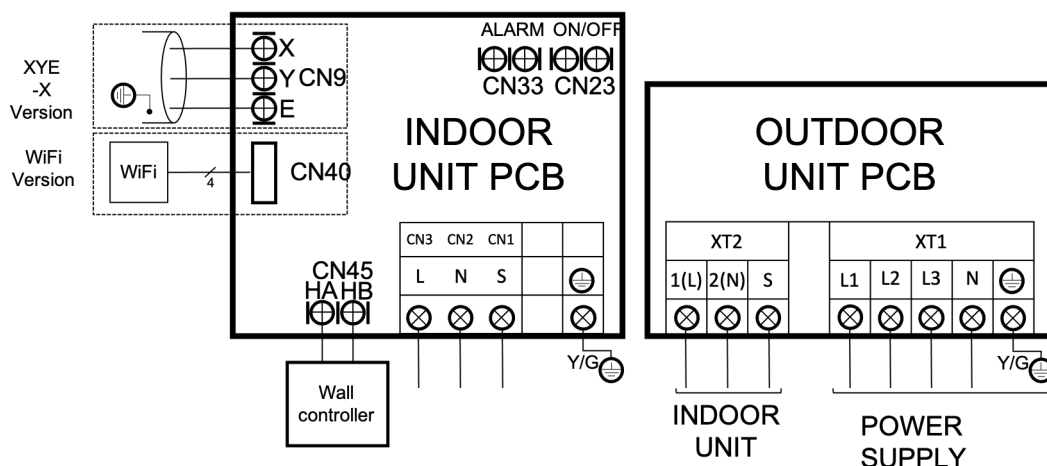

NOTES:
(1) Les données et spécifications présentes sur cette fiche peuvent varier sans préavis.
(2) Les images sur cette fiche sont indicatives et peuvent être différentes de la machine finale.

RACCORDEMENT FRIGORIFIQUE

Modèle	MTI-140(48)N8R-1	
Tuyaux réfrigérants	Ø3/8" / Ø5/8"	
Charge d'usine / Charge additionnelle	2,90 kg / 0,024 kg	
Tuyau sortie drain intérieur	Ø25 mm	
Longueur max. tuyau (A)	75 m	
Hauteur max. (B)	30 m	

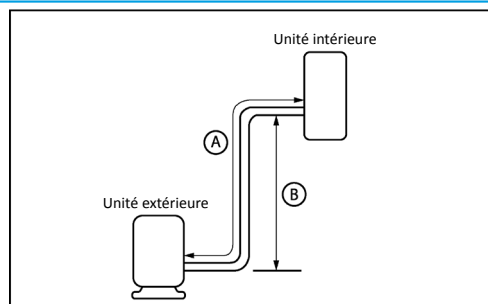

DIMENSIONS ET POIDS INTÉRIEURE

Modèle	MTI-48HNX
Largeur	1.200 mm
Hauteur	300 mm
Profondeur	874 mm
Poids	47,60 kg

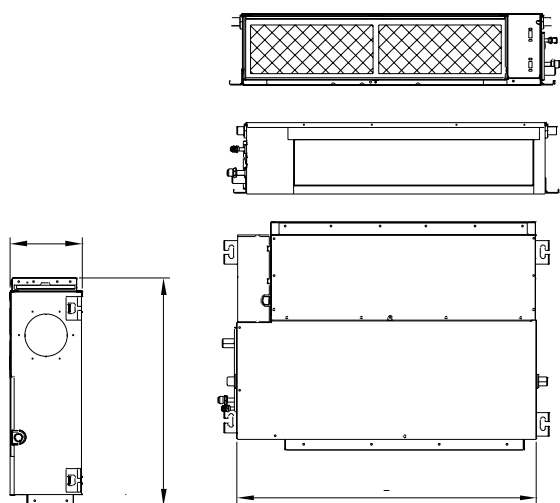

DIMENSIONS ET POIDS EXTÉRIEURE

Modèle	MO-48N8-R
Largeur	952 mm
Hauteur	1.333 mm
Profondeur	415 mm
Poids	103,70 kg

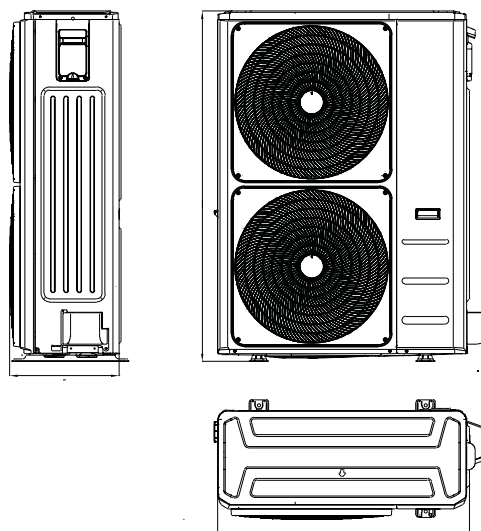

INSTALLATION

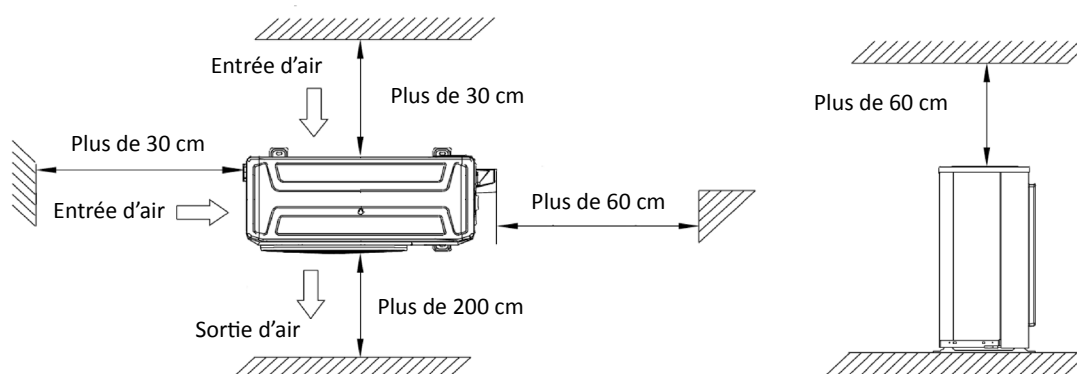

Gainables Horizontale A6

FICHE PRODUIT

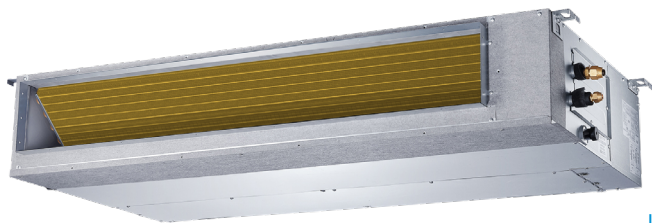

KJR-120M(X6W)/BGEF V1.1
Télécommande incluse



Produit certifié par:



CARACTÉRISTIQUES

Modèle	MTI-160(55)N8R-1
Puissance frigorifique	15,24 kW
Consommation froid	5.250 W
Puissance calorifique	18,17 kW
Consommation chaud	5.150 W
Classification ErP froid/chaud	A++ / A+
Débit d'air (intérieur)	2.120/2.350/2.600 m ³ /h
Pression statique max.	160 Pa
Pression sonore (intérieur)	36/38,90/42,30 dB(A)
Débit d'air (extérieur)	7.500 m ³ /h
Pression sonore (extérieur)	64 dB(A)
Alimentation	380-415 V / 3 / 50 Hz
Intensité max.	14 A
Câble alimentation (intérieur)	Avec la communication
Câble alimentation (extérieur)	(4+T)x2,50 mm ²
Câblage interconnexion	(3+T)x1 mm ²
Possibilité d'installation verticale	Non

SCHÉMA CONNEXION

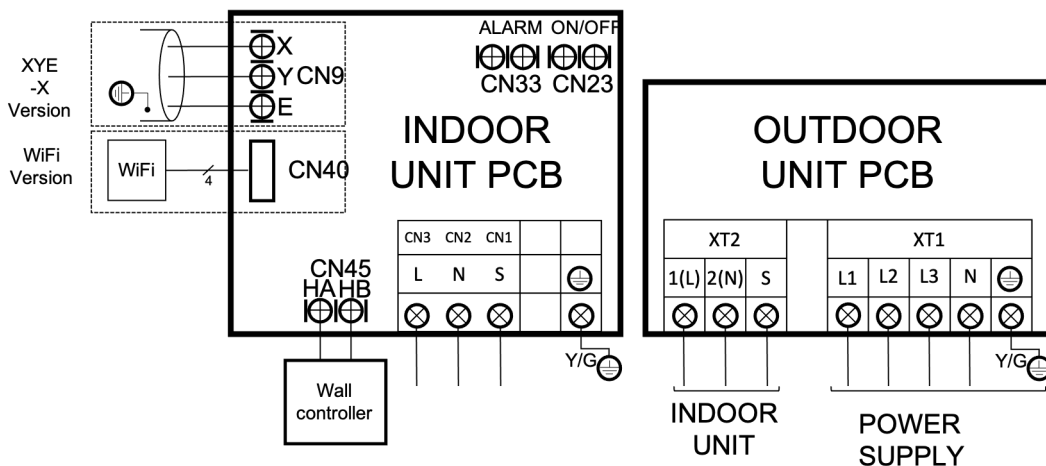

NOTES:
(1) Les données et spécifications présentes sur cette fiche peuvent varier sans préavis.
(2) Les images sur cette fiche sont indicatives et peuvent être différentes de la machine finale.

RACCORDEMENT FRIGORIFIQUE

Modèle	MTI-160(55)N8R-1	
Tuyaux réfrigérants	Ø3/8" / Ø5/8"	
Charge d'usine / Charge additionnelle	3 kg / 0,024 kg	
Tuyau sortie drain intérieur	Ø25 mm	
Longueur max. tuyau (A)	75 m	
Hauteur max. (B)	30 m	

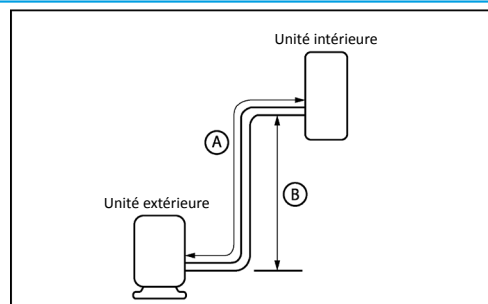

DIMENSIONS ET POIDS INTÉRIEURE

Modèle	MTI-55HNX
Largeur	1.200 mm
Hauteur	300 mm
Profondeur	874 mm
Poids	47,40 kg

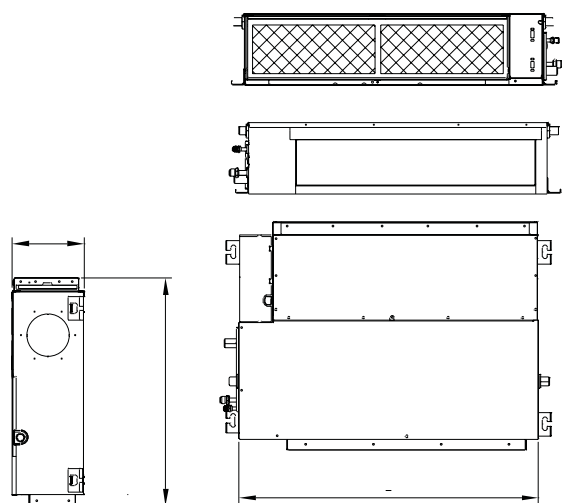

DIMENSIONS ET POIDS EXTÉRIEURE

Modèle	MO-55N8-R
Largeur	952 mm
Hauteur	1.333 mm
Profondeur	415 mm
Poids	107 kg

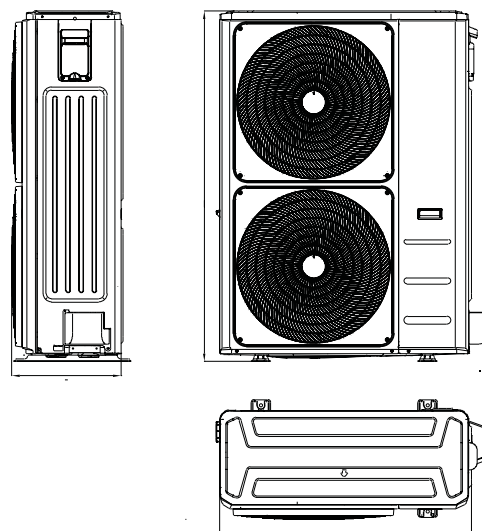

INSTALLATION

