



Produit certifié par:



### CARACTÉRISTIQUES

Modèle	Combo Split 200	Combo Split 300
COP <sup>1</sup>	3,8	4,05
Temps de récupération <sup>1</sup>	4h 17 min	7h 36 min
Volume du réservoir	200L	300L
Résistance du support	2 kW	2 kW
Réservoir	Acier émaillé	
Protection contre la corrosion	Anode en magnésium	
Câblage de communication	(3+T)x1 mm	(3+T)x1 mm
Conduites de réfrigération	Ø1/4" / Ø3/8"	Ø1/4" / Ø3/8"
Raccords hydrauliques	Ø1/2" (DN15)	Ø1/2" (DN15)
Raccords de vidange	Ø1/2" (DN15)	Ø1/2" (DN15)
Plage de température de sortie de l'eau	38°C - 70°C (jusqu'à +70°C pendant la désinfection par résistance électrique)	

### SCHÉMA CONNEXIONS

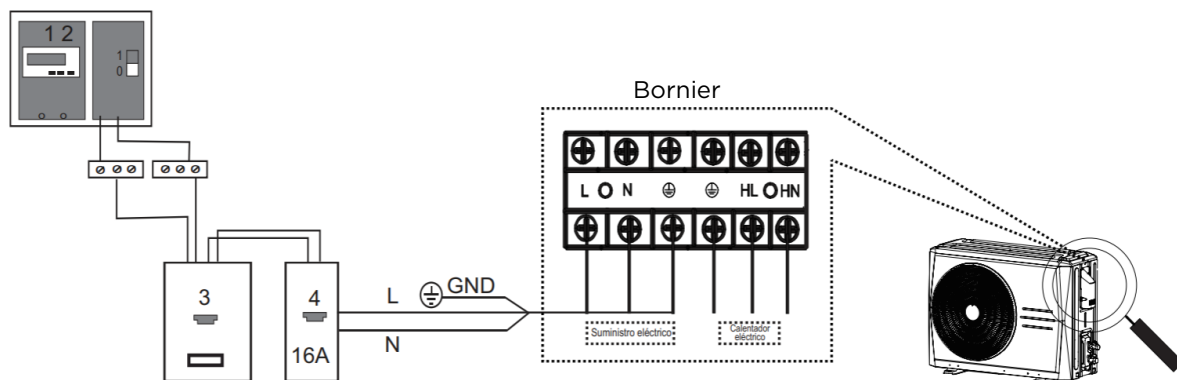

1. Compteur électrique
2. Disjoncteur global de surintensité et de fuite
3. Disjoncteur de fuite électrique
4. Disjoncteur de surintensité

NOTES:  
(1) Les données et spécifications présentes sur cette fiche peuvent varier sans préavis.  
(2) Les images sur cette fiche sont indicatives et peuvent être différentes de la machine finale.

## RACCORDEMENT FRIGORIFIQUE

Modèle	Combo Split 200	Combo Split 300
Diam. tuyau liquide / gaz	Ø1/4" / Ø3/8"	Ø1/4" / Ø3/8"
Max. longueur pour toutes les pièces	20 m	20 m
Dénivelé max. entre unités intérieure et extérieure	10 m	10 m

## DIMENSIONS ET POIDS INTÉRIEURE

Modèle	MT-200R20E20	MT-300R20E20
Largeur	505 mm	580 mm
Hauteur	1661 mm	1735 mm
Profondeur	505 mm	580 mm
Poids	74 kg	97 kg

## DIMENSIONS ET POIDS EXTÉRIEURES

Modèle	MHW-F20WN3	MHW-F20WN3
Largeur	804 mm	804 mm
Hauteur	555 mm	555 mm
Profondeur	327 mm	327 mm
Poids	29 kg	29 kg