

FICHE PRODUIT



Intégré dans l'unité



RG10B(B)/BGEF
Télécommande incluse

Produit certifié par:



CARACTÉRISTIQUES

Modèle	MFM-160(55)N8R-1
Puissance frigorifique	15,25 kW
Consommation froid	6.000 W
Puissance calorifique	18,18 kW
Consommation chaud	5.600 W
Classification ErP chaud	A+
Débit d'air (intérieur)	1.600/1.750/1.950 m ³ /h
Pression sonore (intérieur)	40/45,50/50,50 dB(A)
Débit d'air (extérieur)	5.600 m ³ /h
Pression sonore (extérieur)	65 dB(A)
Alimentation	380-415 V / 3 / 50 Hz
Intensité max.	14 A
Câble alimentation (intérieur)	Avec la communication
Câble alimentation (extérieur)	(4+T)x4 mm ²
Câblage interconnexion	4x1 mm ²

SCHÉMA CONNEXION

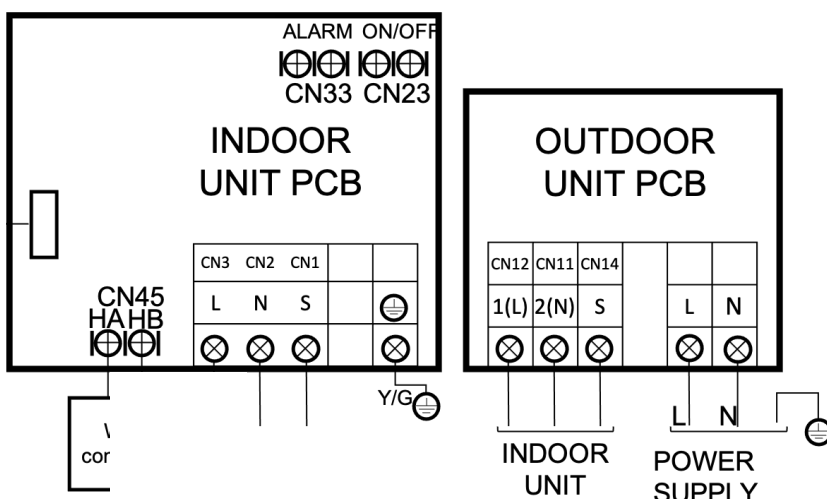

NOTES:
(1) Les données et spécifications présentes sur cette fiche peuvent varier sans préavis.
(2) Les images sur cette fiche sont indicatives et peuvent être différentes de la machine finale.

RACCORDEMENT FRIGORIFIQUE

Modèle	MFM-160(55)N8R-1
Tuyaux réfrigérants	Ø3/8" / Ø5/8"
Charge d'usine / Charge additionnelle	3,20 kg / 0,024 kg
Tuyau sortie drain intérieur	Ø25
Longueur max. tuyau (A)	75 m
Hauteur max. (B)	30 m

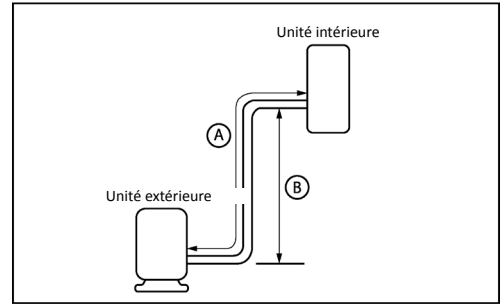

DIMENSIONS ET POIDS INTÉRIEURE

Modèle	MFM-55N8
Largeur	600 mm
Hauteur	1.934 mm
Profondeur	455 mm
Poids	61,40 kg

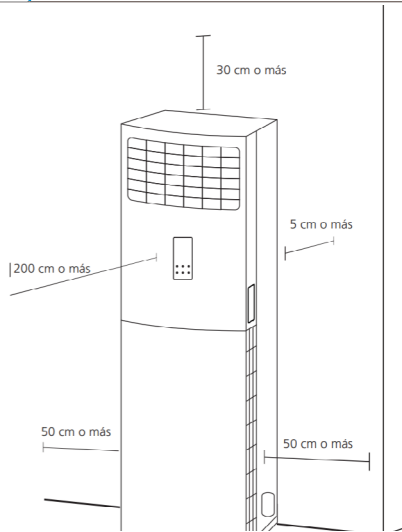

DIMENSIONS ET POIDS EXTÉRIEURE

Modèle	MO-55N8-R-1
Largeur	980 mm
Hauteur	975 mm
Profondeur	375 mm
Poids	92 kg

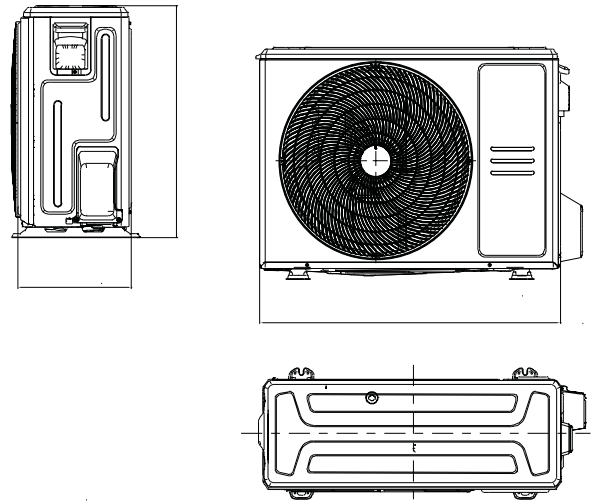

INSTALLATION

